

SEWAGE ELECTROPUMP KRTF 50-150

الکتروپمپ لجن کش ۱۵۰-۵۰

SPECIFICATION OF SEWAGE ELECTROPUMPS: مشخصات کلی الکتروپمپ لجن کش:

Discharge Dia.	2"(50) mm	۲ اینچ	قطر رانش
Capacity	5-55 m ³ /h	۵-۵۵ متر مکعب در ساعت	ظرفیت آپدهی
Head	3-21 m	۳-۲۱ متر	ارتفاع
Fluid temp	35 C	تا ۳۵ درجه سانتیگراد	درجه حرارت سیال
Hyd. Test press.	9 bar	۹ بار	فشار تست هیدرواستاتیکی
Material:			جنس مواد:
Shaft	Stainless steel 1.4021	فولاد ضد زنگ	محور
Impeller	Cast iron GG-25	چدن GG-25	پروانه
Pump casing	Cast iron GG-25	چدن GG-25	محفظه پمپ
Mechanical seal:			مکانیکال سیل:
Pump side	Silicon carbide/Sic	سیلیکون کارباید/سیلیکون کارباید	قسمت پمپ
Motor side	Carbon/Cast chrome steel	کربن/فولاد کروم دار	قسمت موتور

* جنس مواد بر حسب تقاضا قابل تغییر است.

وزن (کیلو گرم)	دور ۲۹۰۰ (دور در دقیقه)	آپدهی (متر مکعب در ساعت)					قطر پروانه (میلیمتر)	قطر رانش (میلیمتر)	مشخصات الکتروموتور Electromotor Char.			
		Capacity (m ³ /h)							Impeller Dia.	Discharge Dia.	توان	آمپر
Weight (Kg)	2900 (RPM)	ارتفاع (متر)	10	20	35	45	55	(mm)	(mm)	kw	Amp.	Volt
S P		Head (متر)	20	17	12	8	5	145	50	3	3.5	380
-	50	ارتفاع										

مزایای الکتروپمپهای لجن کش:

- ۱- امکان نصب سریع ۲- نیاز به فضای کم ۳- نیاز به ایستگاه ساده و کم هزینه ۴- امکان پمپاژ ذرات معلق همراه سیال
- ۵- امکان نصب ثابت (S) و نصب متحرک (P)

ویژگیهای الکتروپمپهای لجن کش:

- ۱- دو عدد مکانیکال سیل ۲- کلاس حرارتی عایق F ۴- درجه حفاظت IP68 ۴- مجهز به سنسورهای حفاظتی
- در صورت نیاز به اطلاعات بیشتر با مهندسی فروش این شرکت تماس حاصل فرمایید.

SEWAGE ELECTROPUMP KRTF 50-150

الکتروپمپ لجن کش ۱۵۰-۵۰

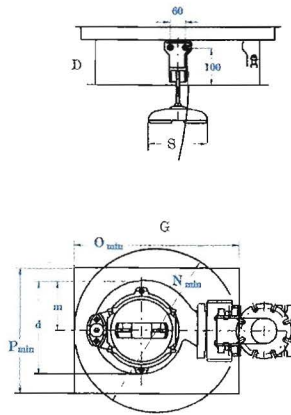
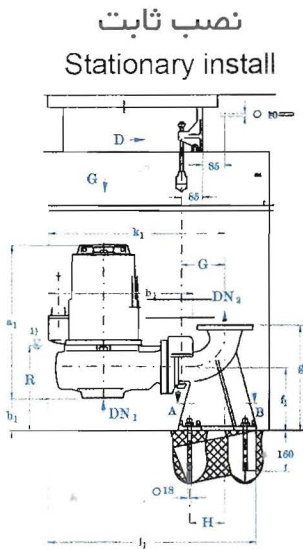

نصب متحرک
Portable install

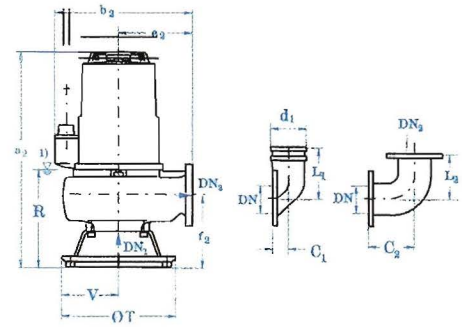

50-150

Dn ₁	DN ₂	a ₁	a ₁	b ₁	b ₂	d	e ₂	l ₁	f ₂	g	h ₁	k ₁	I ₁	m	N	O	P	R	S	T	V
50	50	560	585	370	295	250	180	105	125	270	100	640	260	140	450	450	350	230	165	280	140

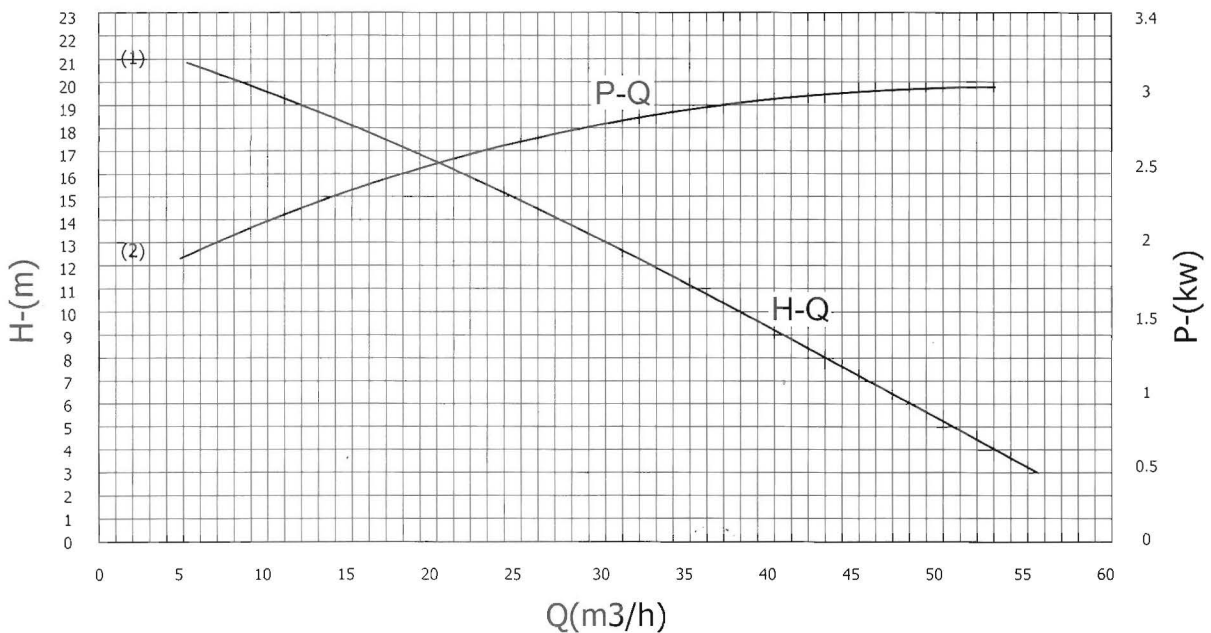

دور موتور ۲۹۰۰/۲۹۰۰rpm

■ امکان نصب کابل از قسمت بالا وجود دارد.



SEWAGE ELECTROPUMP KRT F 50-150/32

الکترو پمپ لجن کش ۱۵۰-۵۰ (۲ اینچ)

SPECIFICATION OF SEWAGE ELECTROPUMPS

مشخصات کلی الکتروپمپ لجن کش:

Discharge Dia:	2 inches (50 mm)	۲ اینچ	قطر رانش
capacity:	up to 35 m ³ /hr	تا ۳۵ متر مکعب در ساعت	ظرفیت آبدهی
Head:	17 m	۱۷ متر	ارتفاع
Fluid Temp:	up to 35 C	تا ۳۵ درجه سانتیگراد	درجه حرارت سیال
Hyd. Test Pressure:	6 bar	۶ بار	فشار تست هیدرو استاتیکی

*MATERIAL:

*جنس مواد:

Shaft:	Stainless Steel 1.4021	فولاد ضد زنگ	محور
Impeller:	Cast Iron GG -25	چدن GG-۲۵	پروانه
Pump Casing:	Cast Iron GG -25	چدن GG-۲۵	محفظه پمپ
Mechanical Seal:			مکانیکال سیل:
Pump Side:	Silicon Carbide/Sic	سیلیکون کارباید/سیلیکون کارباید	قسمت پمپ:

*جنس مواد بر حسب تقاضا قابل تغییر است

*Material are changable on request

وزن (کیلوگرم) Weight (kg)	دور ۳۰۰۰ (دور در دقیقه) 3000 (rpm)	آبدهی (متر مکعب در ساعت) Capacity (m ³ /hr)					قطر پروانه (میلیمتر) Impeller Dia. (mm)	قطر رانش (میلیمتر) Discharge Dia. (mm)	مشخصات الکتروموتور Electromotor char.			
		2	10	15	20	30			توان kW	آمپر Amp.	ولتاژ Volt	
S	P											
50		ارتفاع (متر) Head (m)	16.5	14	13	11	6	150	50	3	7	390

مزایای الکتروپمپهای لجن کش

- ۱- امکان نصب سریع ۲- نیاز به فضای کم ۳- نیاز به ایستگاه ساده و کم هزینه ۴- امکان پمپاژ ذرات معلق همراه سیال
- ۵- امکان نصب ثابت و نصب متحرک

ویژگی های الکتروپمپهای لجن کش

- ۱- دو عدد مکانیکال سیل ۲- کلاس حرارتی عایق F ۳- درجه حفاظت IP68

توان مصرفی در جدول بر اساس ماکزیمم دبی محاسبه شده و ممکن است در نقطه کار کمتر باشد*





SEWAGE ELECTROPUMP KRT F 50-150/32

الکترو پمپ لجن کش ۱۵۰-۵۰ (۲ اینچ)

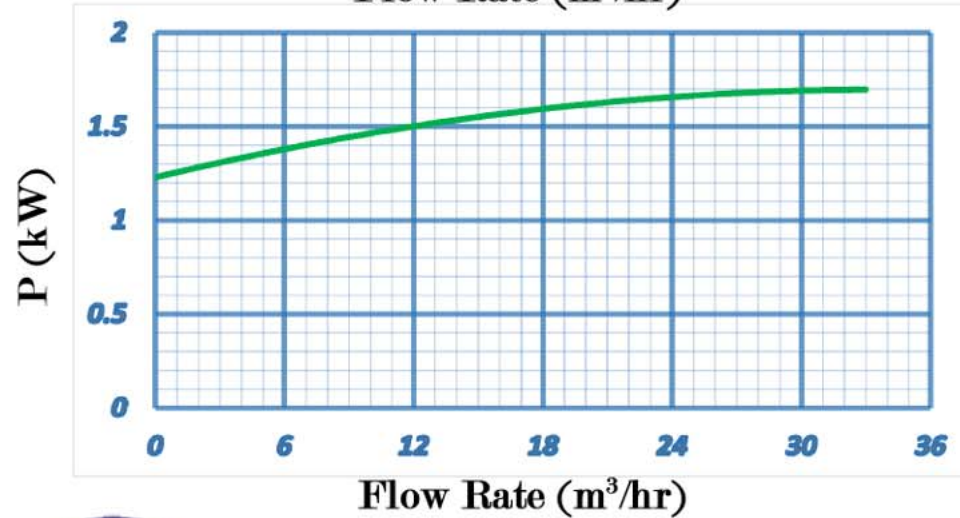
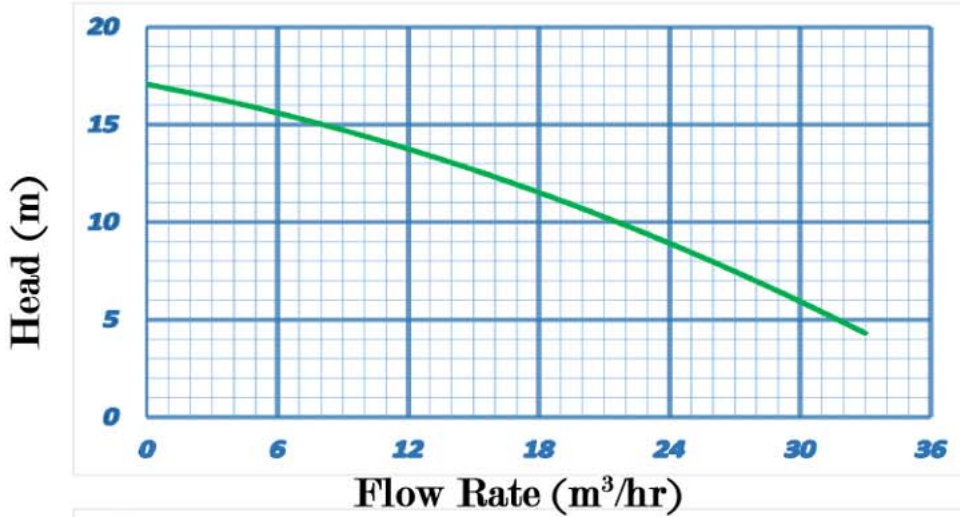
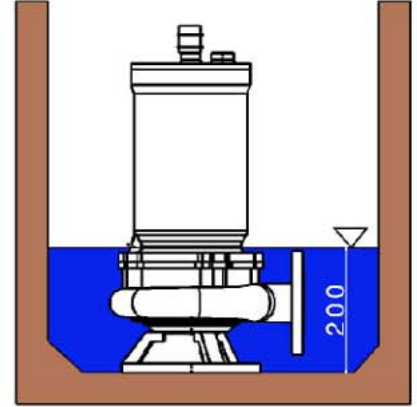
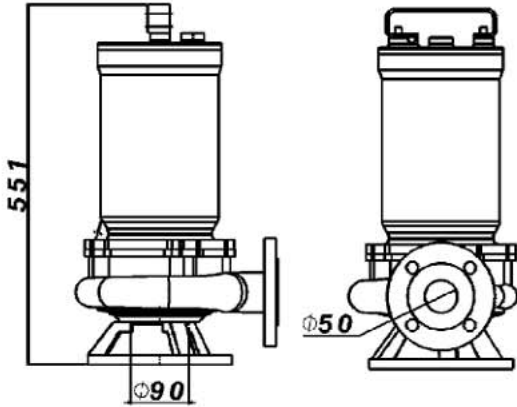

ver. 99-1



NSP Co.



SPECIFICATION OF SEWAGE ELECTROPUMPS

مشخصات کلی الکتروپمپ لجن کش:

Discharge Dia:	2 inches (50 mm)	۲ اینچ	قطر رانش
capacity:	up to 30 m ³ /hr	تا ۳۰ متر مکعب در ساعت	ظرفیت آبدهی
Head:	20 m	۲۰ متر	ارتفاع
Fluid Temp:	up to 35 C	تا ۳۵ درجه سانتیگراد	درجه حرارت سیال
Hyd. Test Pressure:	6 bar	۶ بار	فشار تست هیدرو استاتیکی

*MATERIAL:

*جنس مواد:

Shaft:	Stainless Steel 1.4021	محور فولاد ضد زنگ
Impeller:	Cast Iron GG -25	پروانه چدن ۲۵-GG
Pump Casing:	Cast Iron GG -25	محفظه پمپ چدن ۲۵-GG
Mechanical Seal:		مکانیکال سیل:
Pump Side:	Silicon Carbide/Sic	سیلیکون کارباید/سیلیکون کارباید

*جنس مواد بر حسب تقاضا قابل تغییر است

*Material are changable on request

وزن (کیلوگرم) Weight (kg)	دور ۳۰۰۰ (دور در دقیقه) 3000 (rpm)	آبدهی (متر مکعب در ساعت) Capacity (m ³ /hr)					قطر پروانه (میلیمتر) Impeller Dia. (mm)	قطر رانش (میلیمتر) Discharge Dia. (mm)	مشخصات الکتروموتور Electromotor char.			
		1	10	15	20	25			توان kW	آمپر Amp.	ولتاژ Volt	
S	P	ارتفاع (متر) Head (m)	19.5	16	13	9	6	150	50	3	7	390

مزایای الکتروپمپهای لجن کش

- ۱- امکان نصب سریع ۲- نیاز به فضای کم ۳- نیاز به ایستگاه ساده و کم هزینه ۴- امکان پمپاژ ذرات معلق همراه سیال
- ۵- امکان نصب ثابت و نصب متحرک

ویژگی های الکتروپمپهای لجن کش

- ۱- دو عدد مکانیکال سیل ۲- کلاس حرارتی عایق F ۳- درجه حفاظت IP68

توان مصرفی در جدول بر اساس ماکزیمم دبی محاسبه شده و ممکن است در نقطه کار کمتر باشد*





نوید سهند

SEWAGE ELECTROPUMP KRT F 50-150/32 / Top

الکترو پمپ لجن کش ۱۵۰-۵۰ (۲ اینچ)

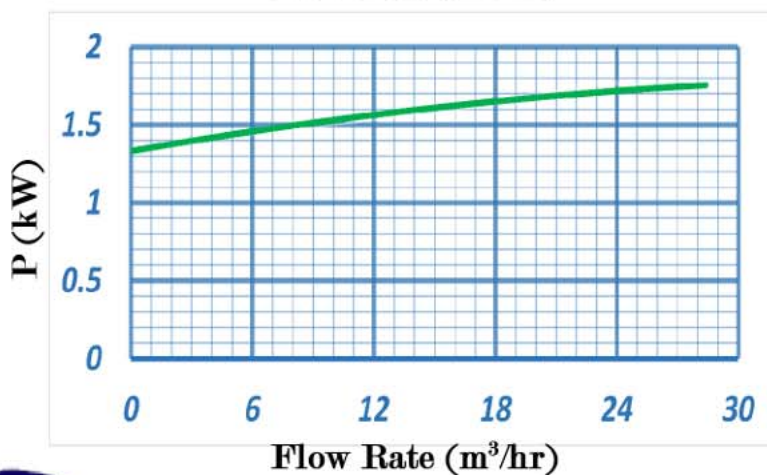
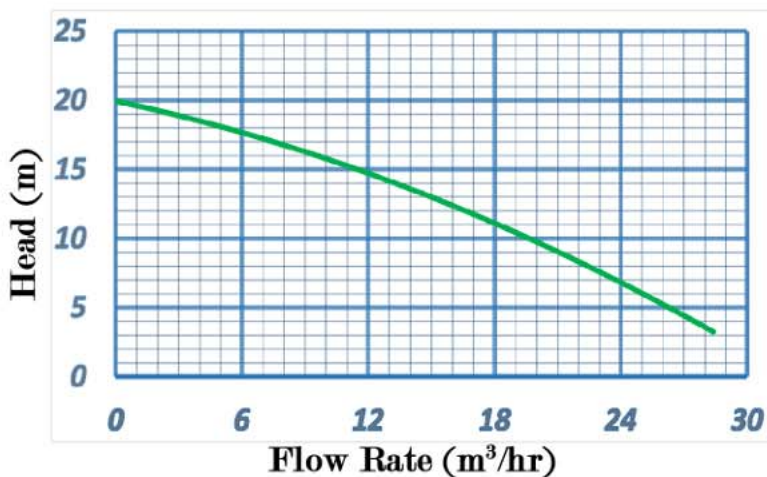
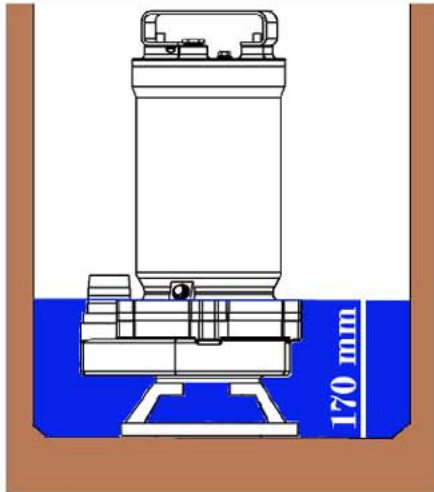
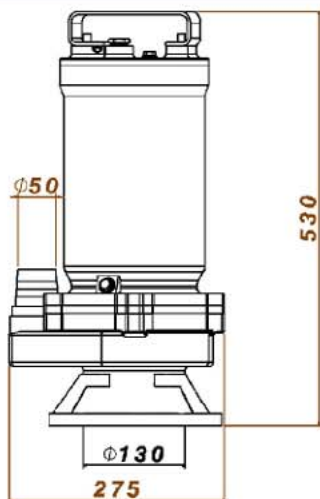

طرح جدید
خروج از بالا

ver. 93-1



SEWAGE ELECTROPUMP KRTK 50-160

الکتروپمپ لجن کش ۱۶۰-۵۰

مشخصات کلی الکتروپمپ لجن کش: SPECIFICATION OF SEWAGE ELECTROPUMPS:			
Discharge Dia.	2"(50) mm	۲ اینچ	قطر رانش
Capacity	2-20 m ³ /h	۲-۲۰ متر مکعب در ساعت	ظرفیت آبدهی
Head	25-30 m	۲۵-۳۰ متر	ارتفاع
Fluid temp	35 C	تا ۳۵ درجه سانتیگراد	درجه حرارت سیال
Hyd.Test press.	9 bar	۹ بار	فشار تست هیدرواستاتیکی
Material:		جنس مواد:	
Shaft	Stainless steel 1.4021	فولاد ضد زنگ	محور
Impeller	Cast iron GG-25	چدن GG-25	پروانه
Pump casing	Cast iron GG-25	چدن GG-25	محفظه پمپ
Mechanical seal:		مکانیکال سیل:	
Pump side	Silicon carbide/Sic	سیلکون کارباید/سیلکون کارباید	قسمت پمپ
Motor side	Carbon/Cast chrome steel	کربن/ فولاد کرم دار	قسمت موتور

* جنس مواد بر حسب تقاضا قابل تغییر است.

وزن (کیلو گرم)	دور ۲۹۰۰ (دور در دقیقه)	آبدهی (متر مکعب در ساعت)						قطر پروانه (میلی متر)	قطر رانش (میلی متر)	مشخصات الکتروموتور Electromotor Char.		
		ارتفاع (متر)	Capacity (m ³ /h)							Impeller Dia.	Discharge Dia.	توان
Weight (Kg)	2900 (RPM)	2	5	10	15	50	(mm)	(mm)	kw	Amp.	Volt	
S P	ارتفاع (متر)	30	29	28	27	26	150	50	4	7	380	

مزایای الکتروپمپهای لجن کش:

- ۱- امکان نصب سریع ۲- نیاز به فضای کم ۳- نیاز به ایستگاه ساده و کم هزینه ۴- امکان پمپاژ ذرات معلق همراه سیال
- ۵- امکان نصب ثابت (S) و نصب متحرک (P)

ویژگیهای الکتروپمپهای لجن کش:

- ۱- دو عدد مکانیکال سیل ۲- کلاس حرارتی عایق F ۴- درجه حفاظت IP68 ۴- مجهز به سنسورهای حفاظتی در صورت نیاز به اطلاعات بیشتر با مهندسی فروش این شرکت تماس حاصل فرمایید.

SEWAGE ELECTROPUMP KRTK 50-160

الکتروپمپ لجن کش ۱۶۰-۵۰

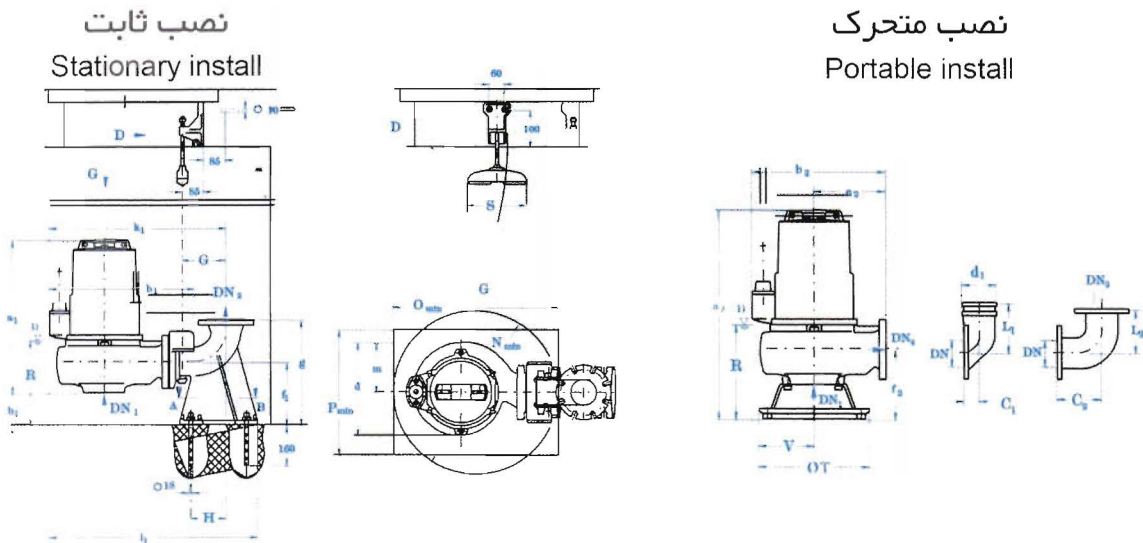

50-160	Dn ₁	DN ₂	a ₁	a ₁	b ₁	b ₂	d	e ₂	l ₁	f ₂	g	h ₁	k ₁	I ₁	m	N	O	P	R	S	T	V
	50	50	560	585	370	295	250	180	105	125	270	100	640	260	140	450	450	350	230	165	280	140

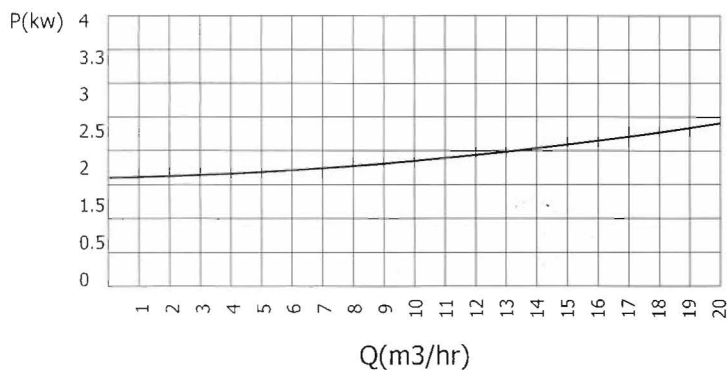
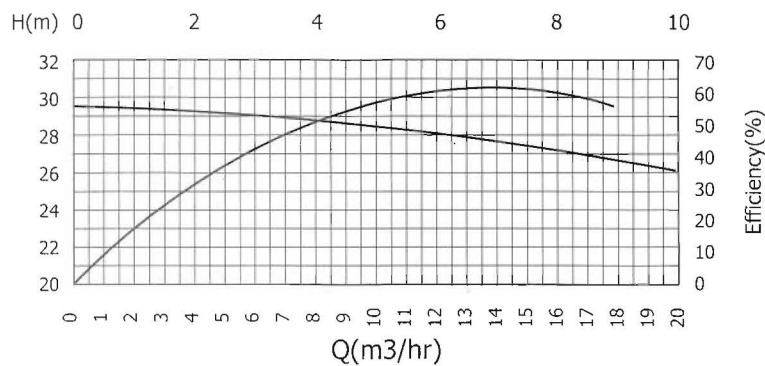

دور موتور ۲۹۰۰ / 2900rpm

■ امکان نصب کابل از قسمت بالا وجود دارد.



SPECIFICATION OF SEWAGE ELECTROPUMPS

مشخصات کلی الکتروپمپ لجن کش:

Discharge Dia:	2 inches (50 mm)	۲ اینچ	قطر رانش
capacity:	up to 34 m ³ /hr	تا ۳۵ متر مکعب در ساعت	ظرفیت آبدهی
Head:	27 m	۲۷ متر	ارتفاع
Fluid Temp:	up to 35 C	تا ۳۵ درجه سانتیگراد	درجه حرارت سیال
Hyd. Test Pressure:	6 bar	۶ بار	فشار تست هیدرو استاتیکی

*MATERIAL:

*جنس مواد:

Shaft:	Stainless Steel 1.4021	فولاد ضد زنگ	محور
Impeller:	Cast Iron GG -25	چدن GG-۲۵	پروانه
Pump Casing:	Cast Iron GG -25	چدن GG-۲۵	محفظه پمپ

Mechanical Seal:

مکانیکال سیل:

Pump Side:	Silicon Carbide/Sic	سیلیکون کارباید/سیلیکون کارباید	قسمت پمپ:
------------	---------------------	---------------------------------	-----------

*جنس مواد بر حسب تقاضا قابل تغییر است

*Material are changable on request

وزن (کیلوگرم) Weight (kg)	دور ۳۰۰۰ (دور در دقیقه) 3000 (rpm)	آبدهی (متر مکعب در ساعت) Capacity (m ³ /hr)					قطر پروانه (میلیمتر) Impeller Dia. (mm)	قطر رانش (میلیمتر) Discharge Dia. (mm)	مشخصات الکتروموتور Electromotor char.			
		1	15	20	25	30			توان	آمپر	ولتاژ	
S	P								kW	Amp.	Volt	
41		ارتفاع (متر) Head (m)	26	18	15	11	6	170	50	4	8	390

مزایای الکتروپمپهای لجن کش

- ۱- امکان نصب سریع ۲- نیاز به فضای کم ۳- نیاز به ایستگاه ساده و کم هزینه ۴- امکان پمپاژ ذرات معلق همراه سیال
- ۵- امکان نصب ثابت و نصب متحرک

ویژگی های الکتروپمپهای لجن کش

- ۱- دو عدد مکانیکال سیل ۲- کلاس حرارتی عایق F ۳- درجه حفاظت IP68

توان مصرفی در جدول بر اساس ماکزیمم دبی محاسبه شده و ممکن است در نقطه کار کمتر باشد*





نوید سهند

SEWAGE ELECTROPUMP KRT F 50-170/42 /Top

الکترو پمپ لجن کش ۵۰-۱۷۰ (۲ اینچ)

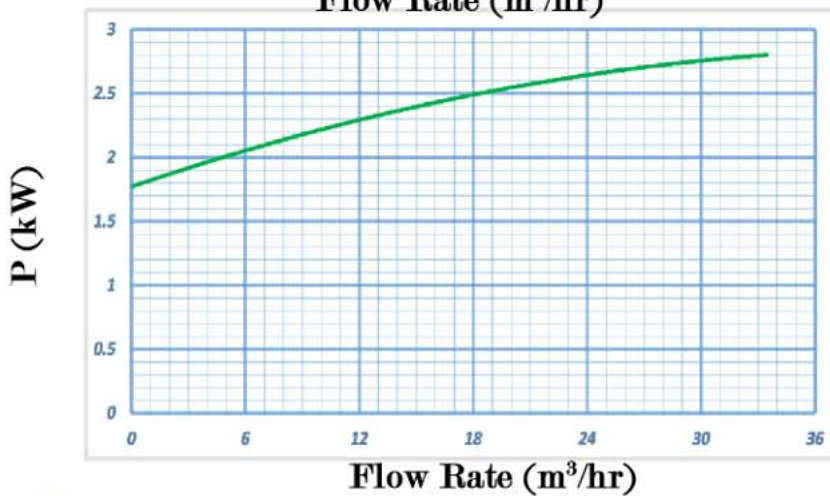
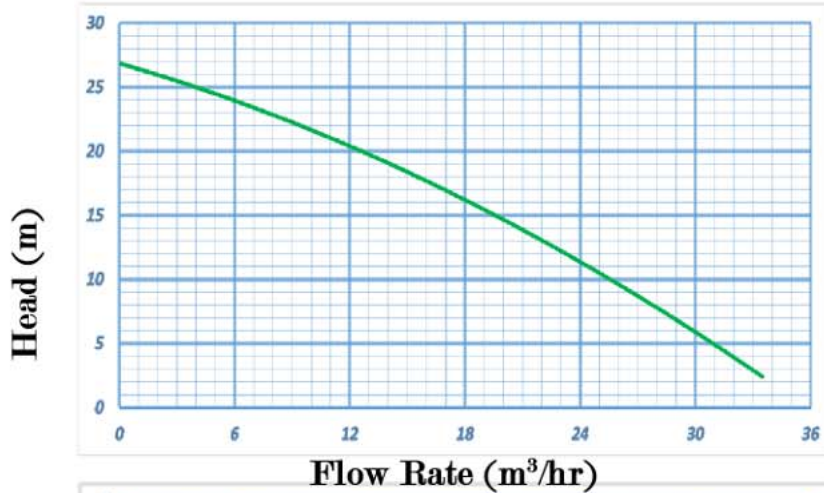
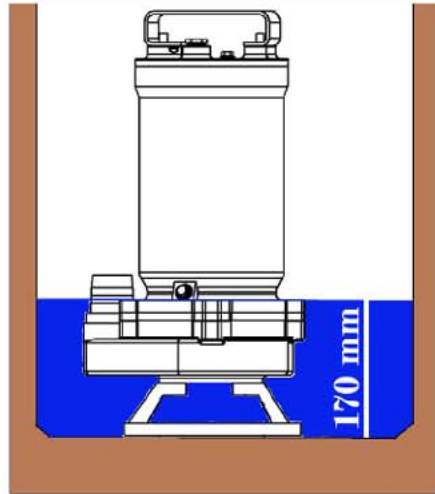
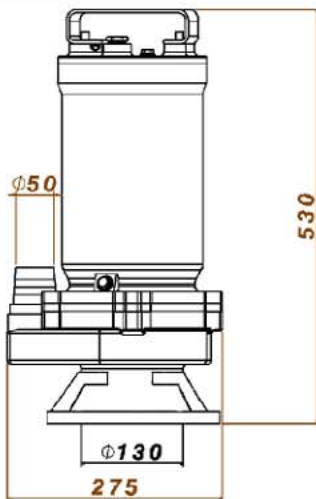

طرح جدید
خروج از بالا





الکترو پمپ لجن کش تک فاز ۱۷۰-۵۰ (۲ اینچ) SEWAGE ELECTROPUMP KRT F S 50-170/2.5 2 /Top

SPECIFICATION OF SEWAGE ELECTROPUMPS

مشخصات کلی الکتروپمپ لجن کش:

Discharge Dia:	2 inches (50 mm)	۲ اینچ	قطر رانش
capacity:	up to 28 m ³ /hr	تا ۲۸ متر مکعب در ساعت	ظرفیت آبدهی
Head:	22 m	۲۲ متر	ارتفاع
Fluid Temp:	up to 35 C	تا ۳۵ درجه سانتیگراد	درجه حرارت سیال
Hyd. Test Pressure:	6 bar	۶ بار	فشار تست هیدرو استاتیکی

*MATERIAL:

*جنس مواد:

Shaft:	Stainless Steel 1.4021	فولاد ضد زنگ	محور
Impeller:	Cast Iron GG -25	چدن GG-۲۵	پروانه
Pump Casing:	Cast Iron GG -25	چدن GG-۲۵	محفظه پمپ
Mechanical Seal:			مکانیکال سیل:
Pump Side:	Silicon Carbide/Sic	سیلیکون کارباید/سیلیکون کارباید	قسمت پمپ:

*جنس مواد بر حسب تقاضا قابل تغییر است

*Material are changable on request

وزن (کیلوگرم) Weight (kg)	دور ۳۰۰۰ (دور در دقیقه) 3000 (rpm)	آبدهی (متر مکعب در ساعت) Capacity (m ³ /hr)					قطر پروانه (میلیمتر) Impeller Dia. (mm)	قطر رانش (میلیمتر) Discharge Dia. (mm)	مشخصات الکتروموتور Electromotor char.			
		1	10	15	20	25			توان	آمپر	ولتاژ	
S	P								kW	Amp.	Volt	
37		ارتفاع (متر) Head (m)	21	15	12	8	4	170	50	2.5	9	220

مزایای الکتروپمپهای لجن کش

- ۱- امکان نصب سریع ۲- نیاز به فضای کم ۳- نیاز به ایستگاه ساده و کم هزینه ۴- امکان پمپاژ ذرات معلق همراه سیال
- ۵- امکان نصب ثابت و نصب متحرک

ویژگی های الکتروپمپهای لجن کش

- ۱- دو عدد مکانیکال سیل ۲- کلاس حرارتی عایق F ۳- درجه حفاظت IP68

توان مصرفی در جدول بر اساس ماکزیمم دبی محاسبه شده و ممکن است در نقطه کار کمتر باشد*





نوید سهند

الکترو پمپ لجن کش تک فاز ۱۷۰-۵۰ (۲ اینچ) /Top 2.5 50-170/KRT F S ELECTROPUMP SEWAGE

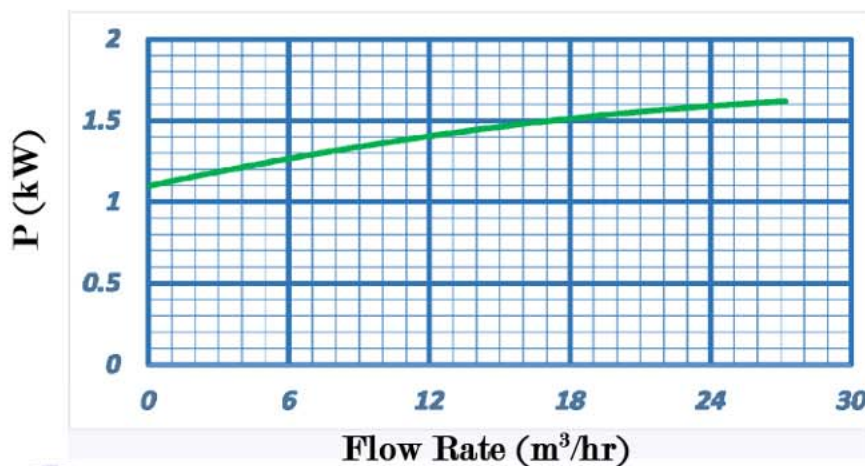
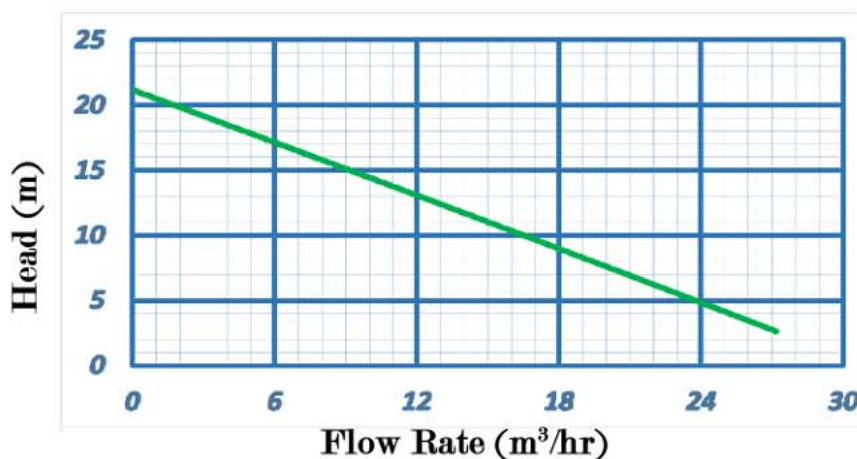
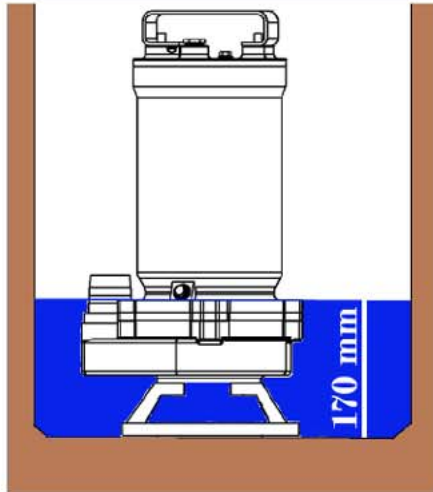
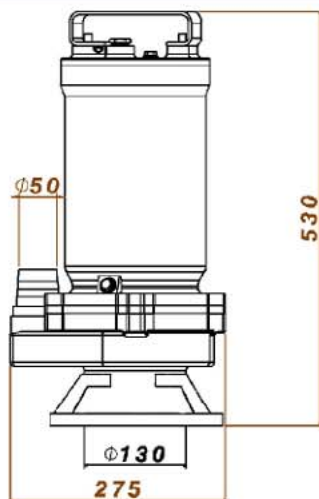

طرح جدید
خروج از بالا

استفاده از فیوز تک فاز ۲۰ آمپر در مدار توصیه می شود.



SEWAGE ELECTROPUMP KRT F 80-200/34

الکتروپمپ لجن کش ۲۰۰-۸۰

SPECIFICATION OF SEWAGE ELECTROPUMPS:

Discharge Dia. : 3" (80 mm)
Capacity : 10 -120 m³/h
Head : 1 - 13 m
Fluid temp. : 35 °C
Hyd. test press. : 6 bar

مشخصات کلی الکتروپمپ لجن کش:

قطر رانش : ۳ اینچ
ظرفیت آبدی : ۱۰-۱۲۰ متر مکعب در ساعت
ارتفاع : ۱-۱۳ متر
درجه حرارت سیال : تا ۳۵ درجه سانتیگراد
فشار تست هیدرواستاتیکی : ۶ بار

* Material :

Shaft : Stainless steel 1.4021
Impeller : Cast Iron GG-25
Pump casing : Cast Iron GG-25

* جنس مواد :

محور : فولاد ضد زنگ
پروانه : چدن GG-25
محفظه پمپ : چدن GG-25

Mechanical seal :

Pump side : Silicon carbide / Sic
Motor side : Carbon / Cast chrome steel

مکانیکال سیل :

قسمت پمپ : سیلکون کارباید / سیلکون کارباید
قسمت موتور : کربن / فولاد کروم دار

* Material are changeable on request.

* جنس مواد بر حسب تقاضا قابل تغییر است .

وزن (کیلوگرم) Weight (Kg)	دور ۱۴۵۰ (دور در دقیقه) 1450 (RPM)	آبدی (متر مکعب در ساعت) Capacity (m ³ /h)						قطر پروانه (میلیمتر) Impeller Dia. (mm)	قطر رانش (میلیمتر) Discharge Dia. (mm)	مشخصات الکتروموتور Electromotor Char.		
		120	100	80	60	40	20			ولتاژ	آمپر	توان
S	P	ارتفاع (متر) Head (m)								kW	Amp.	Volt
114	95	-	-	7	9.5	11	12.5	210	80	3.5	8.3	380
108	90	2	3.5	5.5	7.5	9.5	11	207	80	3.0	7	380
108	90	-	1.5	3	5	6.5	8.5	190	80	2.5	6	380
108	90	-	-	1.5	3	5	6.5	185	80	1.5	3.8	380
108	90	-	-	-	1.5	3.5	5.5	175	80	1.0	2.5	380

مزایای الکتروپمپهای لجن کش:

- ۱- امکان نصب سریع ۲- نیاز به فضای کم ۳- نیاز به ایستگاه ساده و کم هزینه ۴- امکان پمپاژ ذرات معلق همراه سیال
- ۵- امکان نصب ثابت (S) و نصب متحرک (P)

ویژگیهای الکتروپمپهای لجن کش:

- ۱- دو عدد مکانیکال سیل ۲- کلاس حرارتی عایق F ۳- درجه حفاظت IP68 ۴- مجهز به سنسورهای حفاظتی
- در صورت نیاز به اطلاعات بیشتر با مهندسی فروش این شرکت تماس حاصل فرمایید.

SEWAGE ELECTROPUMP KRT F 80-200/34 **الکتروپمپ لجن کش ۲۰۰-۸۰**

نصب ثابت
Stationary install.

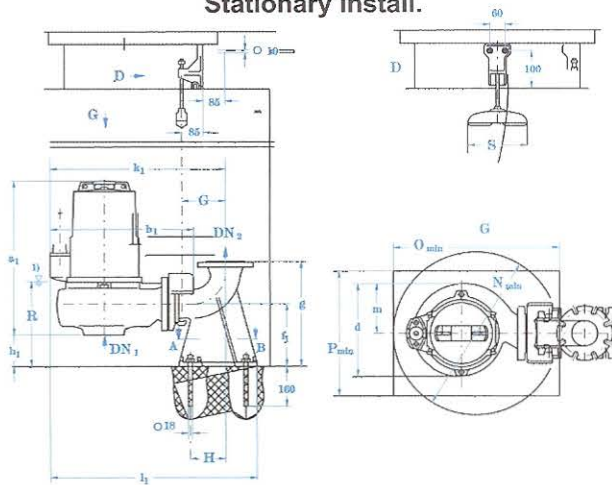

نصب متحرک
Portable install.

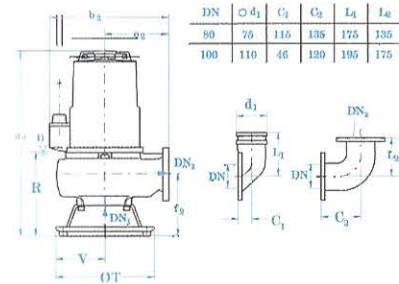

DN	∅ d ₁	C ₁	C ₂	L _k	L _o
80	75	115	135	175	185
100	110	45	120	195	175

80-200	DN ₁	DN ₂	a ₁	a ₂	b ₁	b ₂	d	e ₂	f ₁	f ₂	g	h ₁	k ₁	l ₁	m	N	O	P	R	S	T	V
	80	80	587	588	443	367	316	210	200	205	300	100	557	617	165	550	550	400	280	165	400	200

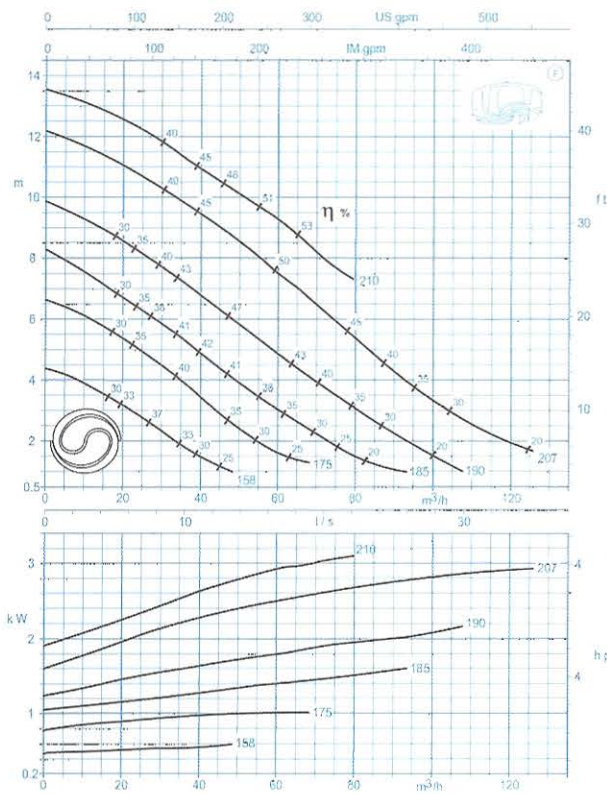

دور موتور ۱۴۵۰ / ۱۴۵۰ rpm

الکتروپمپ لجن کش ۳۱۵-۸۰ SEWAGE ELECTROPUMP KRT K 80-315/242

SPECIFICATION OF SEWAGE ELECTROPUMPS:

Discharge Dia. : 3" (80 mm)
Capacity : 40 -180 m³/h
Head : 10 - 42 m
Fluid temp. : 35 °C
Hyd. test press. : 9 bar

* Material :

Shaft : Stainless steel 1.4021
Impeller : Cast Iron GG-25
Pump casing : Cast Iron GG-25

Mechanical seal :

Pump side : Silicon carbide / Sic
Motor side : Carbon / Cast chrome steel

* Material are changeable on request.

مشخصات کلی الکتروپمپ لجن کش:

قطر رانش : ۳ اینچ
ظرفیت آبدهی : ۴۰-۱۸۰ متر مکعب در ساعت
ارتفاع : ۱۰-۴۲ متر
درجه حرارت سیال : تا ۳۵ درجه سانتیگراد
فشار تست هیدرواستاتیکی : ۹ بار

* جنس مواد:

محور : فولاد ضد زنگ
پروانه : چدن GG-25
محفظه پمپ : چدن GG-25

مکانیکال سیل:

قسمت پمپ : سیلکون کارباید / سیلکون کارباید
قسمت موتور : کربن / فولاد کروم دار

* جنس مواد بر حسب تقاضا قابل تغییر است .

وزن (کیلوگرم) Weight (Kg)	دور ۲۹۰۰ (دور در دقیقه) 2900 (RPM)	آبدهی (متر مکعب در ساعت) Capacity (m ³ /h)						قطر پروانه (میلیمتر) Impeller Dia. (mm)	مشخصات الکتروموتور Electromotor Char.		
		200	165	135	120	65	40		ولتاژ	آمپر	توان
S	P	ارتفاع (متر) Head (m)							kW	Amp.	Volt
250	176	29	36	40	41	50	54	210	24.0	48	380
240	166	17	23	29	31	39	42	190	18.0	36	380
240	166	-	15	20	22	30	33	175	13.0	26	380
240	166	-	9	12	14	21	24	160	9.0	18	380
240	166	-	3	5	7	12	15	140	5.5	11	380

مزایای الکتروپمپهای لجن کش:

- ۱- امکان نصب سریع
- ۲- نیاز به فضای کم
- ۳- نیاز به ایستگاه ساده و کم هزینه
- ۴- امکان پمپاژ ذرات معلق همراه سیال
- ۵- امکان نصب ثابت (S) و نصب متحرک (P)

ویژگیهای الکتروپمپهای لجن کش:

- ۱- دو عدد مکانیکال سیل
 - ۲- کلاس حرارتی عایق F
 - ۳- درجه حفاظت IP68
 - ۴- مجهز به سنسورهای حفاظتی
- در صورت نیاز به اطلاعات بیشتر با مهندسی فروش این شرکت تماس حاصل فرمایید .

SEWAGE ELECTROPUMP KRT K 80-315/242

الکتروپمپ لجن کش ۸۰-۳۱۵

نصب ثابت
Stationary install.

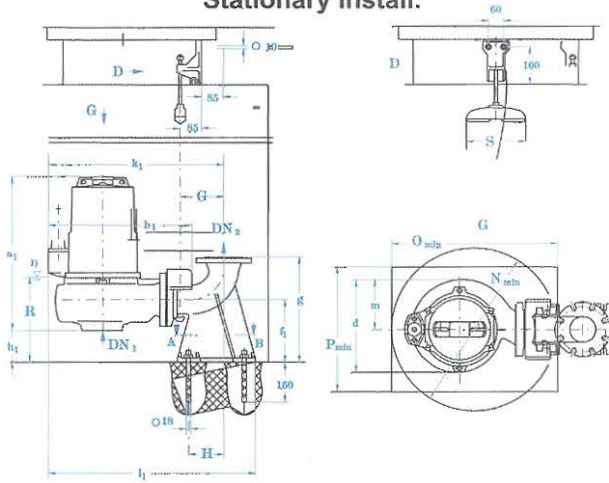

نصب متحرک
Portable install.

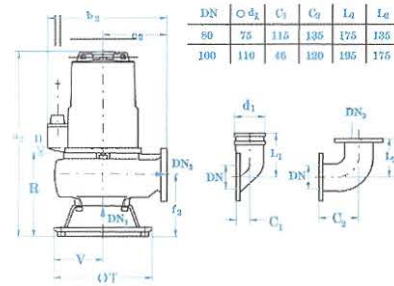

DN	Ø d ₂	C ₁	C ₂	L ₂	L ₆
80	75	115	135	175	135
100	110	46	190	195	175

80-315	DN ₁	DN ₂	a ₁	a ₂	b ₁	b ₂	d	e ₂	f ₁	f ₂	g	h ₁	k ₁	l ₁	m	N	O	P	R	S	T	V
	80	80	640	745	565	470	355	250	200	220	380	87	685	805	180	600	600	450	300	165	400	200

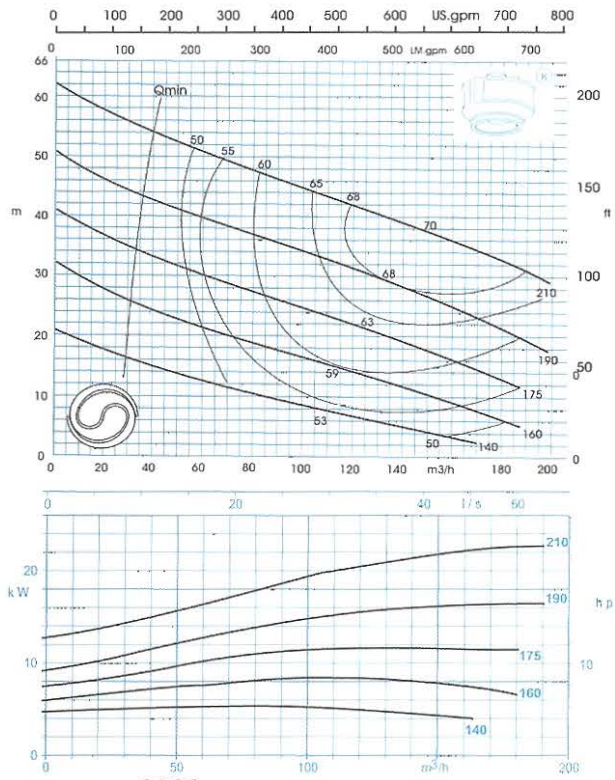

دور موتور ۲۹۰۰ / 2900 rpm

الکتروپمپ لجن کش ۲۴۰-۱۰۰ SEWAGE ELECTROPUMP KRT F 100-240/18.52

SPECIFICATION OF SEWAGE ELECTROPUMPS:

Discharge Dia. : 4" (100 mm)
Capacity : 10 -120 m³/h
Head : 12 - 35 m
Fluid temp. : 35 °C
Hyd. test press. : 6 bar

مشخصات کلی الکتروپمپ لجن کش:

قطر رانش : ۴ اینچ
ظرفیت آبدهی : ۱۰-۱۲۰ متر مکعب در ساعت
ارتفاع : ۱۲-۳۵ متر
درجه حرارت سیال : تا ۳۵ درجه سانتیگراد
فشار تست هیدرواستاتیکی : ۶ بار

* Material :

Shaft : Stainless steel 1.4021
Impeller : Cast Iron GG-25
Pump casing : Cast Iron GG-25

* جنس مواد:

محور : فولاد ضد زنگ
پروانه : چدن GG-25
محفظه پمپ : چدن GG-25

Mechanical seal :

Pump side : Silicon carbide / Sic
Motor side : Carbon / Cast chrome steel

مکانیکال سیل:

قسمت پمپ : سیلکون کارباید / سیلکون کارباید
قسمت موتور : کربن / فولاد کروم دار

* Material are changeable on request.

* جنس مواد بر حسب تقاضا قابل تغییر است .

وزن (کیلوگرم) Weight (Kg)	دور ۲۹۰۰ (دور در دقیقه) 2900 (RPM)	آبدهی (متر مکعب در ساعت) Capacity (m ³ /h)						قطر پروانه (میلیمتر) Impeller Dia. (mm)	قطر رانش (میلیمتر) Discharge Dia. (mm)	مشخصات الکتروموتور Electromotor Char.		
		110	100	80	60	40	20			توان kW	آمپر Amp.	ولتاژ Volt
S	P	23	24	26.5	29	32	35	190	100	17.0	32	380
235	175	19	20.5	23	25.5	27.5	31	180	100	14.5	28.5	380
225	165	16	17	19	22	24.5	27	170	100	12.0	24	380

مزایای الکتروپمپهای لجن کش:

- ۱- امکان نصب سریع
- ۲- نیاز به فضای کم
- ۳- نیاز به ایستگاه ساده و کم هزینه
- ۴- امکان پمپاژ ذرات معلق همراه سیال
- ۵- امکان نصب ثابت (S) و نصب متحرک (P)

ویژگیهای الکتروپمپهای لجن کش:

- ۱- دو عدد مکانیکال سیل
 - ۲- کلاس حرارتی عایق F
 - ۳- درجه حفاظت IP68
 - ۴- مجهز به سنسورهای حفاظتی
- در صورت نیاز به اطلاعات بیشتر با مهندسی فروش این شرکت تماس حاصل فرمایید.

SEWAGE ELECTROPUMP KRT F 100-240/18.52 الکتروپمپ لجن کش ۱۰۰-۲۴۰

نصب ثابت
Stationary install.

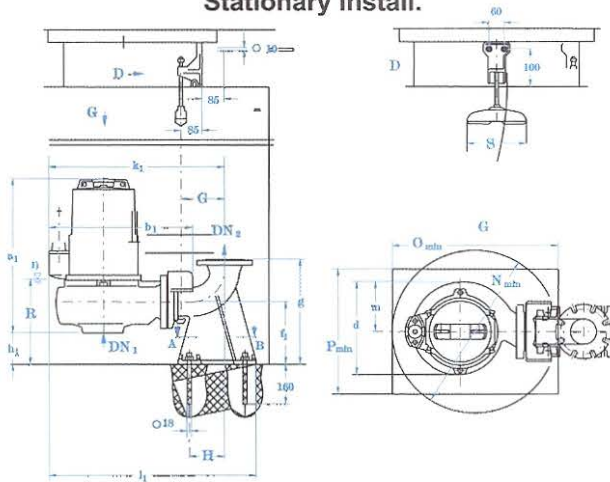

نصب متحرک
Portable install.

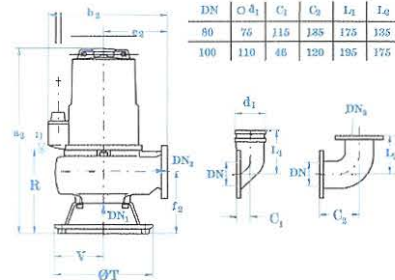

100-240	DN	DN	a ₁	a ₂	b ₁	b ₂	d	e ₂	f ₁	f ₂	g	h ₁	k ₁	l ₁	m	N	O	P	R	S	T	V
	100	100	615	740	610	505	400	280	240	270	430	100	730	885	205	720	720	500	365	165	540	270

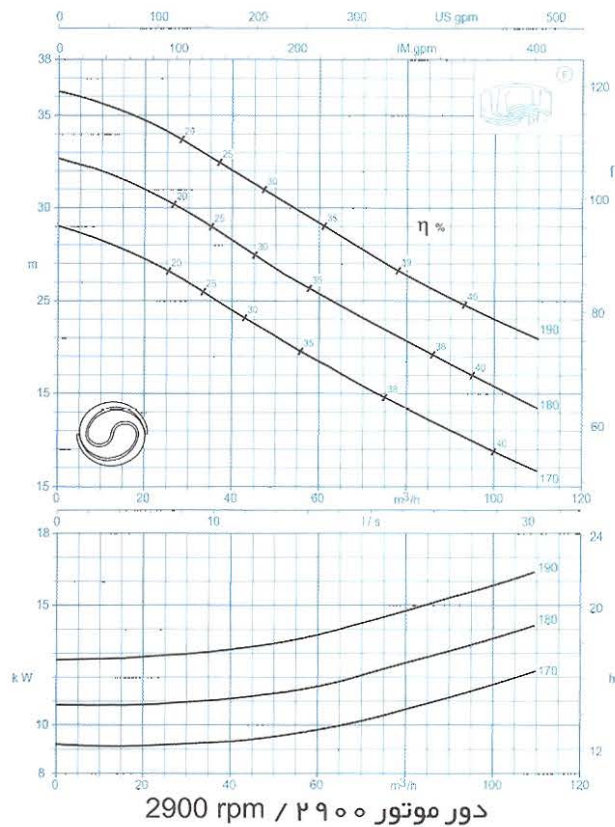

الکتروپمپ لجن کش ۲۵۰-۱۰۰ SEWAGE ELECTROPUMP KRT F 100-250/154

SPECIFICATION OF SEWAGE ELECTROPUMPS:

Discharge Dia. : 4" (100 mm)
Capacity : 10 -200 m³/h
Head : 2 - 24 m
Fluid temp. : 35 °C
Hyd. test press. : 6 bar

مشخصات کلی الکتروپمپ لجن کش:

قطر رانش : ۴ اینچ
ظرفیت آبدهی : ۱۰-۲۰۰ متر مکعب در ساعت
ارتفاع : ۲-۲۴ متر
درجه حرارت سیال : تا ۳۵ درجه سانتیگراد
فشار تست هیدرواستاتیکی : ۶ بار

* Material :

Shaft : Stainless steel 1.4021
Impeller : Cast Iron GG-25
Pump casing : Cast Iron GG-25

* جنس مواد :

محور : فولاد ضد زنگ
پروانه : چدن GG-25
محفظه پمپ : چدن GG-25

Mechanical seal :

Pump side : Silicon carbide / Sic
Motor side : Carbon / Cast chrome steel

مکانیکال سیل :

قسمت پمپ : سیلکون کار باید / سیلکون کار باید
قسمت موتور : کربن / فولاد کروم دار

* Material are changeable on request.

* جنس مواد بر حسب تقاضا قابل تغییر است .

وزن (کیلوگرم) Weight (Kg)	دور ۱۴۵۰ (دور در دقیقه) 1450 (RPM)	آبدهی (متر مکعب در ساعت) Capacity (m ³ /h)					قطر پروانه (میلیمتر) Impeller Dia. (mm)	قطر رانش (میلیمتر) Discharge Dia. (mm)	مشخصات الکتروموتور Electromotor Char.		
		200	160	120	80	40			ولتاژ	آمپر	توان
S	P	14	17	19	21.5	23	265	100	15.0	32	380
230	170	9	12.5	16.5	19	20.5	260	100	12.0	26	380
220	155	-	8	11	14	16	249	100	7.5	16	380
220	155	-	4	8	11	13	237	100	5.5	13	380
220	155	-	-	4	7	9	200	100	4.0	10	380

مزایای الکتروپمپهای لجن کش:

- ۱- امکان نصب سریع ۲- نیاز به فضای کم ۳- نیاز به ایستگاه ساده و کم هزینه ۴- امکان پمپاژ ذرات معلق همراه سیال
- ۵- امکان نصب ثابت (S) و نصب متحرک (P)

ویژگیهای الکتروپمپهای لجن کش:

- ۱- دو عدد مکانیکال سیل ۲- کلاس حرارتی عایق F ۳- درجه حفاظت IP68 ۴- مجهز به سنسورهای حفاظتی در صورت نیاز به اطلاعات بیشتر با مهندسی فروش این شرکت تماس حاصل فرمایید.

SEWAGE ELECTROPUMP KRT K 100-250/154 الكتروپمپ لجن کش ۱۰۰-۲۵۰

نصب ثابت
Stationary install.

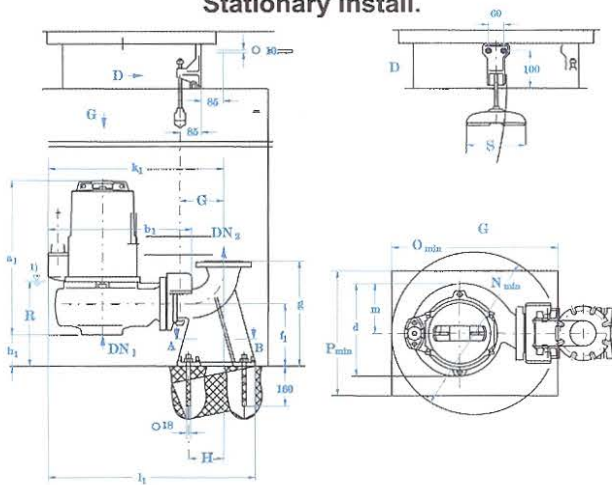

نصب متحرک
Portable install.

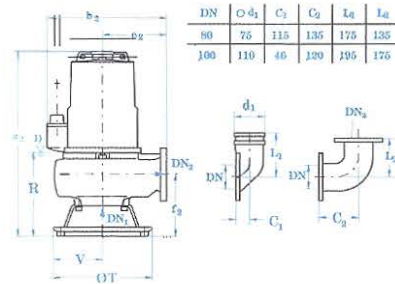

DN	Ø d ₁	C ₁	C ₂	L ₂	L ₂
80	76	115	135	175	135
100	110	46	139	195	175

100-250	DN	DN	a ₁	a ₂	b ₁	b ₂	d	e ₂	f ₁	f ₂	g	h ₁	k ₁	l ₁	m	N	O	P	R	S	T	V
	100	100	630	755	580	475	388	255	240	255	430	112	705	830	205	610	610	500	365	165	400	200

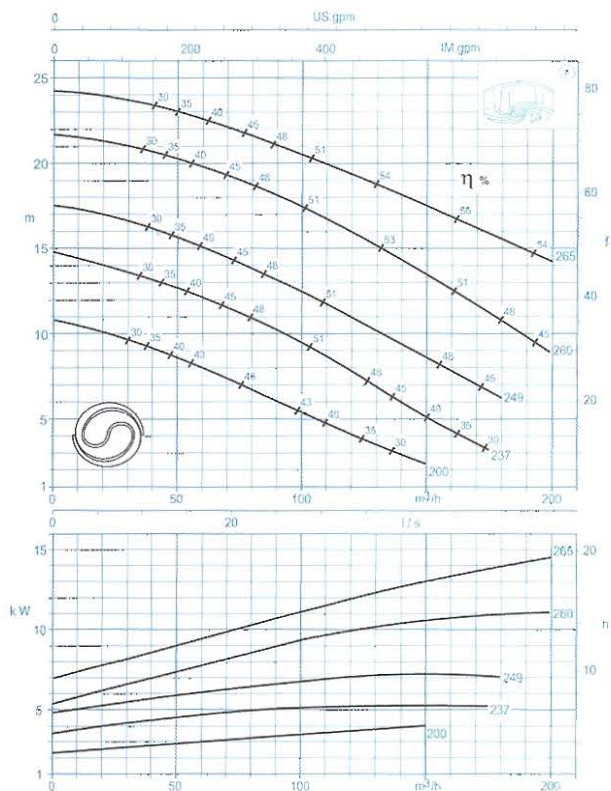

دور موتور ۱۴۵۰ / ۱۴۵۰ rpm

الکتروپمپ لجن کش ۲۵۰-۱۰۰ SEWAGE ELECTROPUMP KRT K 100-250/154

SPECIFICATION OF SEWAGE ELECTROPUMPS:

Discharge Dia. : 4" (100 mm)
Capacity : 40 -240 m³/h
Head : 5 - 22 m
Fluid temp. : 35 °C
Hyd. test press. : 6 bar

* Material :

Shaft : Stainless steel 1.4021
Impeller : Cast Iron GG-25
Pump casing : Cast Iron GG-25

Mechanical seal :

Pump side : Silicon carbide / Sic
Motor side : Carbon / Cast chrome steel

* Material are changeable on request.

مشخصات کلی الکتروپمپ لجن کش:

قطر رانش : ۴ اینچ
ظرفیت آبدهی : ۲۴۰-۴۰ متر مکعب در ساعت
ارتفاع : ۵-۲۲ متر
درجه حرارت سیال : تا ۳۵ درجه سانتیگراد
فشار تست هیدرواستاتیکی : ۶ بار

* جنس مواد:

محور : فولاد ضد زنگ
پروانه : چدن GG-25
محفظه پمپ : چدن GG-25

مکانیکال سیل:

قسمت پمپ : سیلکون کارباید / سیلکون کارباید
قسمت موتور : کربن / فولاد کرم دار
* جنس مواد بر حسب تقاضا قابل تغییر است .

وزن (کیلوگرم) Weight (Kg)	دور ۱۴۵۰ (دور در دقیقه) 1450 (RPM)	آبدهی (متر مکعب در ساعت) Capacity (m ³ /h)					قطر پروانه (میلیمتر) Impeller Dia. (mm)	قطر رانش (میلیمتر) Discharge Dia. (mm)	مشخصات الکتروموتور Electromotor Char.		
		200	160	120	80	40			توان kW	آمپر Amp.	ولتاژ Volt
S P	1450 (RPM)	200	160	120	80	40	(mm)	(mm)	kW	Amp.	Volt
230 170	ارتفاع (متر)	15	17	18.5	20	22	256	100	12.0	26.5	380
220 155	Head (m)	9.5	11.5	14	15.5	17.5	236	100	7.5	17.0	380
220 155		-	9	11.5	13	15.5	228	100	5.5	12.5	380
220 155		-	6	8.5	10.5	12.5	210	100	4.0	9.5	380

مزایای الکتروپمپهای لجن کش:

- ۱- امکان نصب سریع
- ۲- نیاز به فضای کم
- ۳- نیاز به ایستگاه ساده و کم هزینه
- ۴- امکان پمپاژ ذرات معلق همراه سیال
- ۵- امکان نصب ثابت (S) و نصب متحرک (P)

ویژگیهای الکتروپمپهای لجن کش:

- ۱- دو عدد مکانیکال سیل
 - ۲- کلاس حرارتی عایق F
 - ۳- درجه حفاظت IP68
 - ۴- مجهز به سنسورهای حفاظتی
- *توان مصرفی در جدول بر اساس ماکزیمم دبی محاسبه شده و ممکن است در نقطه کار کمتر باشد.
در صورت نیاز به اطلاعات بیشتر با مهندسی فروش این شرکت تماس حاصل فرمایید.

SEWAGE ELECTROPUMP KRT K 100-250/154 الکتروپمپ لجن کش ۱۰۰-۲۵۰

نصب ثابت
Stationary install.

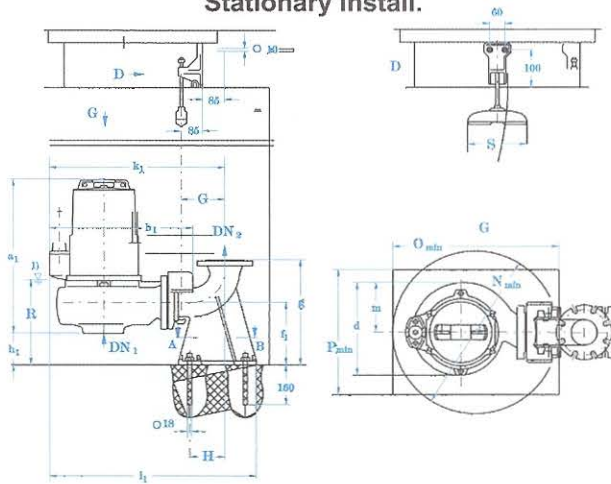

نصب متحرک
Portable install.

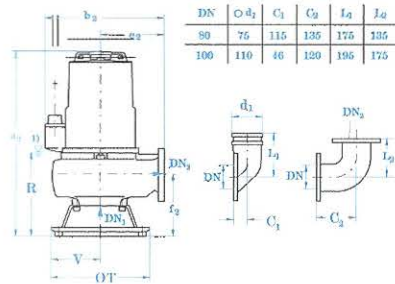

DN	Ø d ₁	C ₁	C ₂	L ₂	L ₃
80	75	115	135	175	135
100	110	46	120	195	175

100-250	DN ₁	DN ₂	a ₁	a ₂	b ₁	b ₂	d	e ₂	f ₁	f ₂	g	h ₁	k ₁	l ₁	m	N	O	P	R	S	T	V
	100	100	630	755	580	475	388	255	240	255	430	112	705	830	205	610	610	500	365	165	400	200

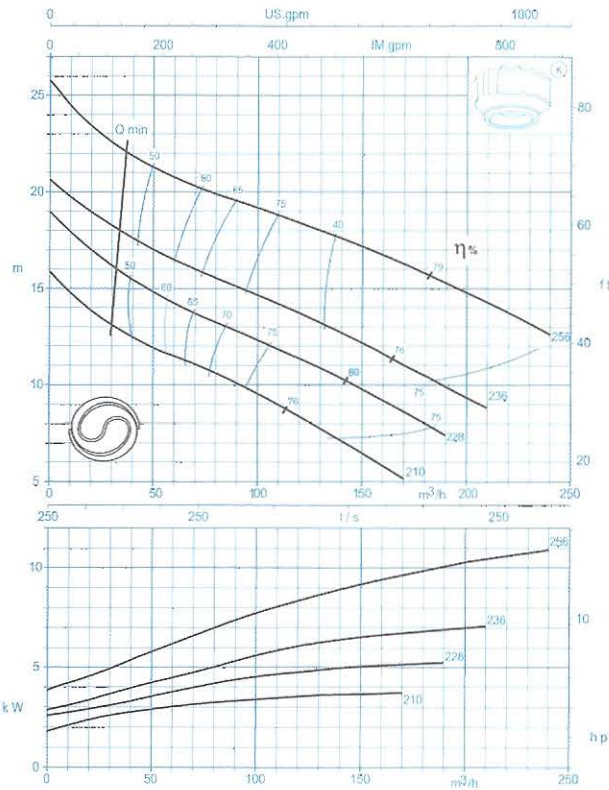

دور موتور ۱۴۵۰ / 1450 rpm

الکترو پمپ لجن کش ۱۵۰-۳۱۵ SEWAGE ELECTROPUMP KRT K 100-315/154

SPECIFICATION OF SEWAGE ELECTROPUMPS:

Discharge Dia. : 4" (100 mm)
Capacity : 50 -250 m³/h
Head : 14 - 25 m
Fluid temp. : 35 °C
Hyd. test press. : 6 bar

مشخصات کلی الکترو پمپ لجن کش:

قطر رانش : ۴ اینچ
ظرفیت آبدهی : ۵۰-۲۵۰ متر مکعب در ساعت
ارتفاع : ۱۴-۲۵ متر
درجه حرارت سیال : تا ۳۵ درجه سانتیگراد
فشار تست هیدرواستاتیکی : ۶ بار

* Material :

Shaft : Stainless steel 1.4021
Impeller : Cast Iron GG-25
Pump casing : Cast Iron GG-25

* جنس مواد :

محور : فولاد ضد زنگ
پروانه : چدن GG-25
محفظه پمپ : چدن GG-25

Mechanical seal :

Pump side : Silicon carbide / Sic
Motor side : Carbon / Cast chrome steel

مکانیکال سیل :

قسمت پمپ : سیلکون کارباید / سیلکون کارباید
قسمت موتور : کربن / فولاد کروم دار

* Material are changeable on request.

* جنس مواد بر حسب تقاضا قابل تغییر است .

وزن (کیلوگرم) Weight (Kg)	دور ۱۴۵۰ (دور در دقیقه) 1450 (RPM)	آبدهی (متر مکعب در ساعت) Capacity (m ³ /h)					قطر پروانه (میلیمتر) Impeller Dia. (mm)	قطر رانش (میلیمتر) Discharge Dia. (mm)	مشخصات الکتروموتور Electromotor Char.		
		250	200	150	100	50			توان kW	آمپر Amp.	ولتاژ Volt
S P	ارتفاع (متر) Head (m)	16.5	18.5	20	22	24	270	100	15	32	380
275 210		-	15	16.5	18.5	20.5	250	100	12	25	380

مزایای الکترو پمپهای لجن کش:

- ۱- امکان نصب سریع ۲- نیاز به فضای کم ۳- نیاز به ایستگاه ساده و کم هزینه ۴- امکان پمپاژ ذرات معلق همراه سیال
 - ۵- امکان نصب ثابت (S) و نصب متحرک (P)
- * توان مصرفی در جدول بر اساس ماکزیمم دبی محاسبه شده و ممکن است در نقطه کار کمتر باشد.

ویژگیهای الکترو پمپهای لجن کش:

- ۱- دو عدد مکانیکال سیل ۲- کلاس حرارتی عایق F ۳- درجه حفاظت IP68 ۴- مجهز به سنسورهای حفاظتی
- در صورت نیاز به اطلاعات بیشتر با مهندسی فروش این شرکت تماس حاصل فرمایید.

SEWAGE ELECTROPUMP KRT K 100-315/154 الكتروپمپ لجن کش ۱۰۰-۳۱۵

نصب ثابت
Stationary install.

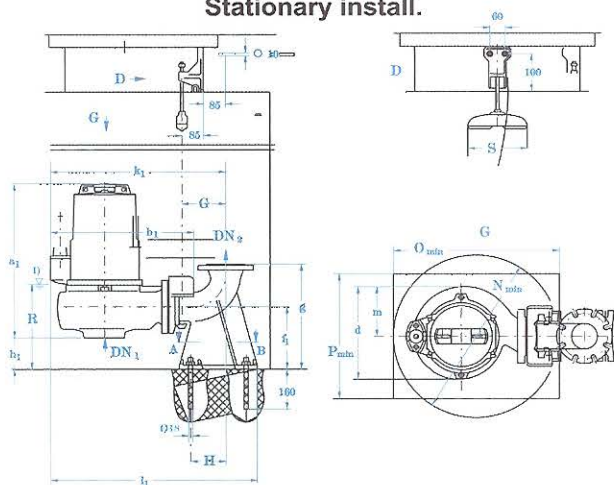

نصب متحرک
Portable install.

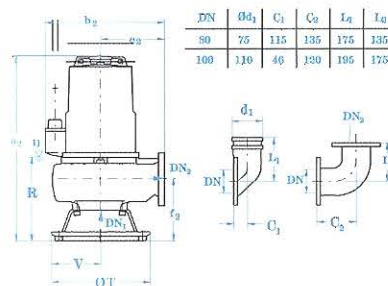

DN	Ød ₁	C ₁	C ₂	I _{a1}	I _{a2}
80	75	115	135	175	135
100	110	46	130	195	175

100-315	DN ₁	DN ₂	a ₁	a ₂	b ₁	b ₂	d	e ₂	f ₁	f ₂	g	h ₁	k ₁	l ₁	m	N	O	P	R	S	T	V
	100	100	710	845	625	520	430	300	240	280	430	96	750	875	235	700	700	550	420	165	550	275

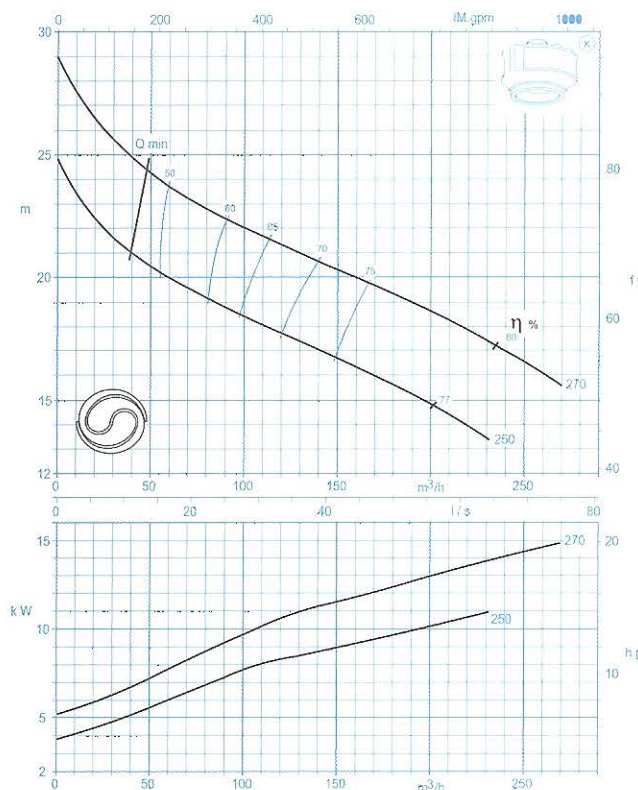

دور موتور ۱۴۵۰ / ۱۴۵۰ rpm

الکتروپمپ لجن کش ۱۵۰-۳۱۵ SEWAGE ELECTROPUMP KRT K 150-315/154

SPECIFICATION OF SEWAGE ELECTROPUMPS:

Discharge Dia. : 6" (150 mm)
Capacity : 100 -500 m³/h
Head : 5 - 22 m
Fluid temp. : 35 °C
Hyd. test press. : 6 bar

مشخصات کلی الکتروپمپ لجن کش:

قطر رانش : ۶ اینچ
ظرفیت آبدهی : ۱۰۰-۵۰۰ متر مکعب در ساعت
ارتفاع : ۵-۲۲ متر
درجه حرارت سیال : تا ۳۵ درجه سانتیگراد
فشار تست هیدرواستاتیکی : ۶ بار

* Material :

Shaft : Stainless steel 1.4021
Impeller : Cast Iron GG-25
Pump casing : Cast Iron GG-25

* جنس مواد:

محور : فولاد ضد زنگ
پروانه : چدن GG-25
محفظه پمپ : چدن GG-25

Mechanical seal :

Pump side : Silicon carbide / Sic
Motor side : Carbon / Cast chrome steel

مکانیکال سیل:

قسمت پمپ : سیلکون کارباید / سیلکون کارباید
قسمت موتور : کربن / فولاد کرم دار

* Material are changeable on request.

* جنس مواد بر حسب تقاضا قابل تغییر است .

وزن (کیلوگرم) Weight (Kg)	دور ۱۴۵۰ (دور در دقیقه) 1450 (RPM)	آبدهی (متر مکعب در ساعت) Capacity (m ³ /h)					قطر پروانه (میلیمتر) Impeller Dia. (mm)	قطر رانش (میلیمتر) Discharge Dia. (mm)	مشخصات الکتروموتور Electromotor Char.		
		500	400	300	200	100			توان kW	آمپر Amp.	ولتاژ Volt
S P	1450 (RPM)	500	400	300	200	100	(mm)	(mm)	kW	Amp.	Volt
365 270	ارتفاع (متر)	6	11	15	19	22	273	150	15.0	32	380
365 270	Head (m)	-	6.5	11	15	19	255	150	11.8	26	380
365 270	Head (m)	-	3.5	8	12.5	16.5	240	150	9.8	24	380
325 231	Head (m)	-	-	6	10	13.5	234	150	7.5	17	380

مزایای الکتروپمپهای لجن کش:

- ۱- امکان نصب سریع ۲- نیاز به فضای کم ۳- نیاز به ایستگاه ساده و کم هزینه ۴- امکان پمپاژ ذرات معلق همراه سیال
- ۵- امکان نصب ثابت (S) و نصب متحرک (P)

ویژگیهای الکتروپمپهای لجن کش:

- ۱- دو عدد مکانیکال سیل ۲- کلاس حرارتی عایق F ۳- درجه حفاظت IP68 ۴- مجهز به سنسورهای حفاظتی
- در صورت نیاز به اطلاعات بیشتر با مهندسی فروش این شرکت تماس حاصل فرمایید.

الکتروپمپ لجن کش ۱۵۰-۳۱۵ SEWAGE ELECTROPUMP KRT K 150-315/154

نصب ثابت
Stationary install.

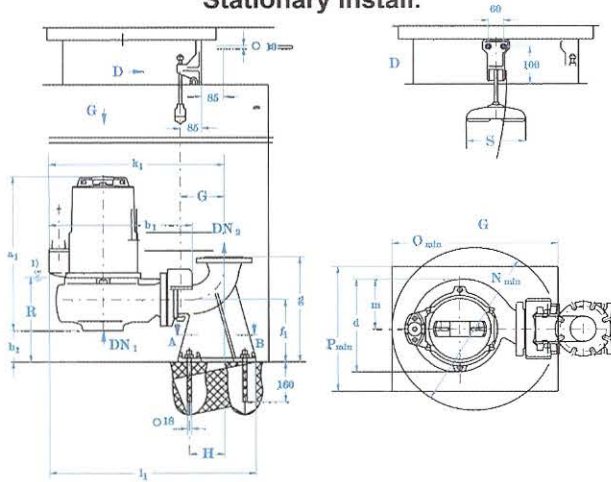

نصب متحرک
Portable install.

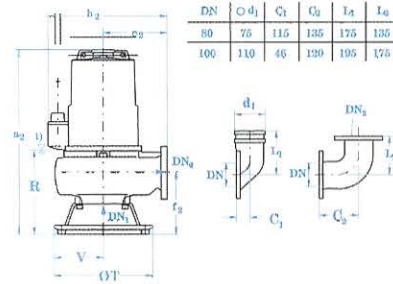

150-315	DN ₁	DN ₂	a ₁	a ₂	b ₁	b ₂	d	e ₂	f ₁	f ₂	g	h ₁	k ₁	l ₁	m	N	O	P	R	S	T	V
	150	150	740	885	755	620	510	370	380	310	630	215	905	1070	290	850	850	650	525	230	550	275

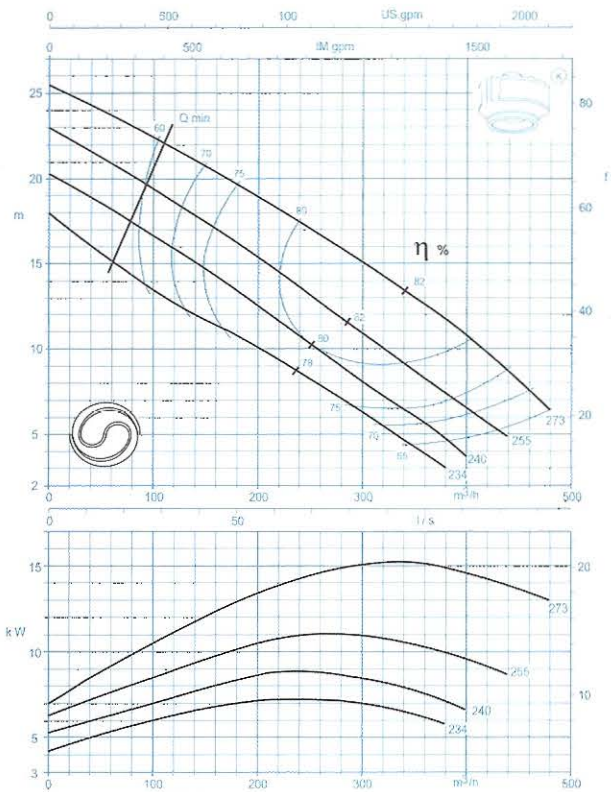

دور موتور ۱۴۵۰ / 1450 rpm

الکترو پمپ لجن کش ۱۵۰-۳۱۵ SEWAGE ELECTROPUMP KRT K 150-315/7.56

SPECIFICATION OF SEWAGE ELECTROPUMPS:

Discharge Dia. : 6" (150 mm)
Capacity : 80 -360 m³/h
Head : 2-12 m
Fluid temp. : 35 °C
Hyd. test press. : 6 bar

مشخصات کلی الکترو پمپ لجن کش:

قطر رانش : ۶ اینچ
ظرفیت آبدهی : ۸۰-۳۶۰ متر مکعب در ساعت
ارتفاع : ۲-۱۲ متر
درجه حرارت سیال : تا ۳۵ درجه سانتیگراد
فشار تست هیدرواستاتیکی : ۶ بار

* Material :

Shaft : Stainless steel 1.4021
Impeller : Cast Iron GG-25
Pump casing : Cast Iron GG-25

* جنس مواد:

محور : فولاد ضد زنگ
پروانه : چدن GG-25
محفظه پمپ : چدن GG-25

Mechanical seal :

Pump side : Silicon carbide / Sic
Motor side : Carbon / Cast chrome steel

مکانیکال سیل:

قسمت پمپ : سیلکون کارباید / سیلکون کارباید
قسمت موتور : کربن / فولاد کروم دار

* Material are changeable on request.

* جنس مواد بر حسب تقاضا قابل تغییر است .

وزن (کیلوگرم) Weight (Kg)	دور ۹۶۰ (دور در دقیقه) 960 (RPM)	آبدهی (متر مکعب در ساعت) Capacity (m ³ /h)					قطر پروانه (میلیمتر) Impeller Dia.	قطر رانش (میلیمتر) Discharge Dia.	مشخصات الکترو موتور Electromotor Char.		
		320	260	200	140	80			توان	آمپر	ولتاژ
S P	960 (RPM)	320	260	200	140	80	(mm)	(mm)	kW	Amp.	Volt
285 211	ارتفاع (متر)	5	7	8.5	10	11.5	295	150	6.0	13.5	380
285 211		3	4.5	6.5	8	9.5	273	150	4.5	11.5	380
285 211	Head (m)	-	-	3	4.5	6	234	150	2.5	6.0	380

مزایای الکترو پمپهای لجن کش:

- ۱- امکان نصب سریع ۲- نیاز به فضای کم ۳- نیاز به ایستگاه ساده و کم هزینه ۴- امکان پمپاژ ذرات معلق همراه سیال
- ۵- امکان نصب ثابت (S) و نصب متحرک (P)

ویژگیهای الکترو پمپهای لجن کش:

- ۱- دو عدد مکانیکال سیل ۲- کلاس حرارتی عایق F ۳- درجه حفاظت IP68 ۴- مجهز به سنسورهای حفاظتی
- * توان مصرفی در جدول بر اساس ماکزیمم دبی محاسبه شده و ممکن است در نقطه کار کمتر باشد.
- در صورت نیاز به اطلاعات بیشتر با مهندسی فروش این شرکت تماس حاصل فرمایید.

SEWAGE ELECTROPUMP KRT K 150-315/7.56 الكتروپمپ لجن کش ۱۵۰-۳۱۵

نصب ثابت
Stationary install.

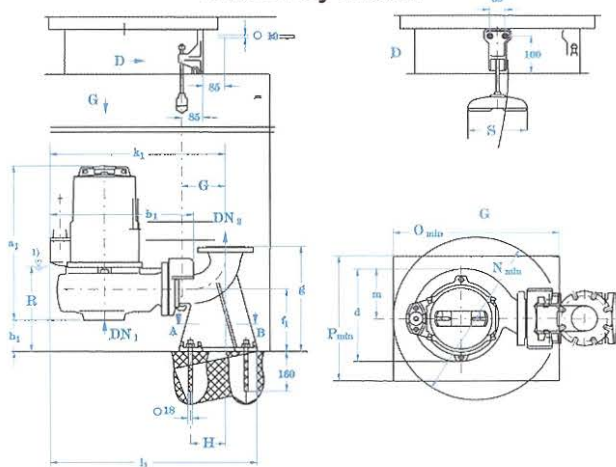

نصب متحرک
Portable install.

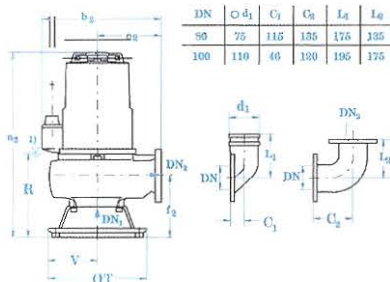

DN	Ø d ₁	C ₁	C ₂	L ₃	L ₄
80	75	115	135	175	135
100	110	140	160	195	175

150-315	DN ₁	DN ₂	a ₁	a ₂	b ₁	b ₂	d	e ₂	f ₁	f ₂	g	h ₁	k ₁	l ₁	m	N	O	P	R	S	T	V
	150	150	740	885	755	620	510	370	380	310	630	215	905	1070	290	850	850	650	525	230	550	275

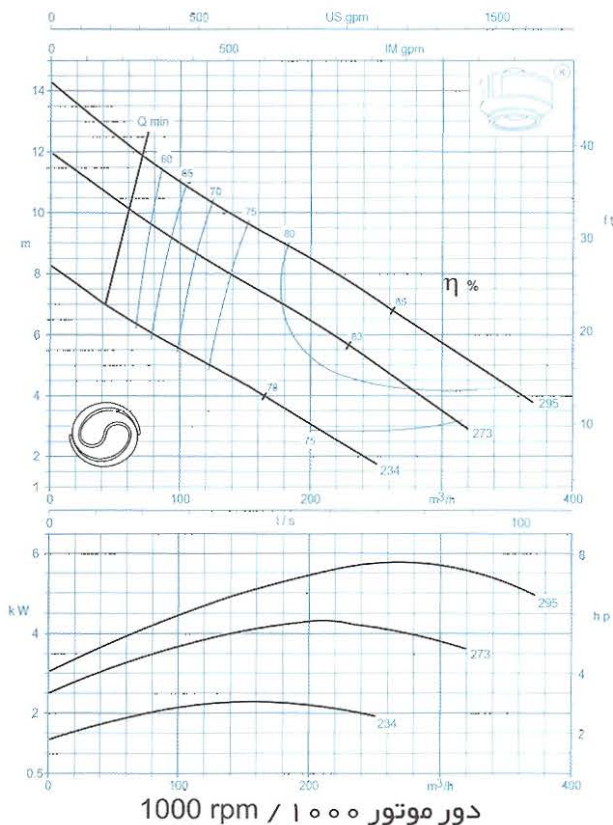

KRTK 150-400 1000 rpm

SPECIFICATION OF SEWAGE ELECTROPUMPS: مشخصات کلی الکتروپمپ لجن کش:			
Discharge Dia.	6"(150) mm	۶ اینچ	قطر رانش
Capacity	60-540 m3/h	۵۴۰-۶۰ متر مکعب در ساعت	ظرفیت آبدهی
Head	3-26 m	۳-۲۶ متر	ارتفاع
Fluid temp	35 C	تا ۳۵ درجه سانتیگراد	درجه حرارت سیال
Hyd.Test press.	9 bar	۹ بار	فشار تست هیدرواستاتیکی
Material: جنس مواد:			
Shaft	Stainless steel 1.4021	فولاد ضد زنگ	محور
Impeller	Cast iron GG-25	چدن GG-25	پروانه
Pump casing	Cast iron GG-25	چدن GG-25	محفظه پمپ
Mechanical seal: مکانیکالسیل:			
Pump side	Silicon carbide/Sic	سیلکون کارباید/سیلکون کارباید	قسمت پمپ
Motor side	Carbon/Cast chrome steel	کربن/ فولاد کروم دار	قسمت موتور

وزن (کیلو گرم)	دور ۹۶۰ (دور در دقیقه)	آبدهی (مترمکعب در ساعت)	Capacity (m3/h)					قطر پروانه (میلیمتر)	قطر رانش (میلیمتر)	مشخصات الکتروموتور Electromotor Char.		
			540	400	300	200	100			توان	آمپر	ولتاژ
Weight (Kg)	960 (RPM)	Capacity (m3/h)							kw	Amp	Volt	
S	P						(mm)	(mm)				
550	500	ارتفاع (متر)	11	18.5	22	24	26	404	150	37	70	380
450	400		-	13	17	20	22	375	150	24	45	380
350	300		-	9	13	16	18	350	150	18.5	35	380
300	250		-	6	10	13	15	330	150	15	28	380
-	-	Head (m)	-	-	-	-	-	-	-	-	-	380

مزایای الکتروپمپهای لجن کش:

- ۱- امکان نصب سریع ۲- نیاز به فضای کم ۳- نیاز به ایستگاه ساده و کم هزینه ۴- امکان پمپاژ ذرات معلق همراه سیال
 - ۵- امکان نصب ثابت (S) و نصب متحرک (P)
- x توان مصرفی در جدول بر اساس ماکزیمم دبی محاسبه شده و ممکن است در نقطه کار کمتر باشد.

ویژگیهای الکتروپمپهای لجن کش:

- ۱- دو عدد مکانیکال سیل ۲- کلاس حرارتی عایق ۴- درجه حفاظت IP68 ۴- مجهز به سنسورهای حفاظتی
- در صورت نیاز به اطلاعات بیشتر با مهندسی فروش این شرکت تماس حاصل فرمایید.

KRTK 150-400 1000 rpm

نصب ثابت
Stationary install

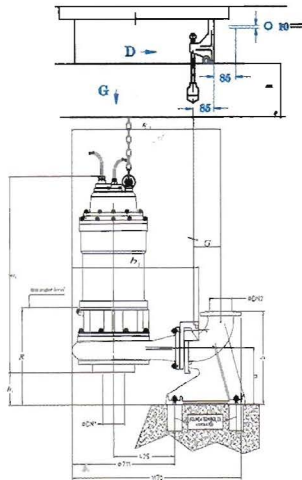

نصب متحرک
Portable install

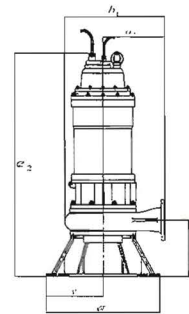
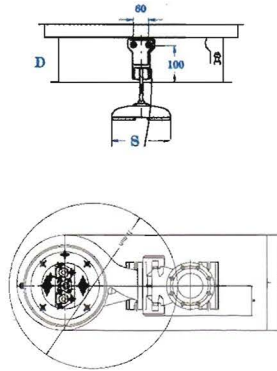

DN	O d1	C1	C2	L1	L2
80	75	115	135	175	135
100	110	46	120	195	175

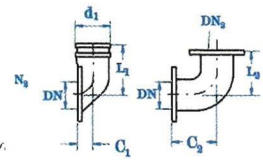

150-400	Dn ₁	DN ₂	a ₁	a ₁	b ₁	b ₂	d	e ₂	l ₁	f ₂	g	h ₁	k ₁	I ₁	m	N	O	P	R	S	T	V	G
	150	150	1340	1580	880	748	575	480	380	340	630	220	1050	1570	180	1000	1300	757	663	475	850	425	180

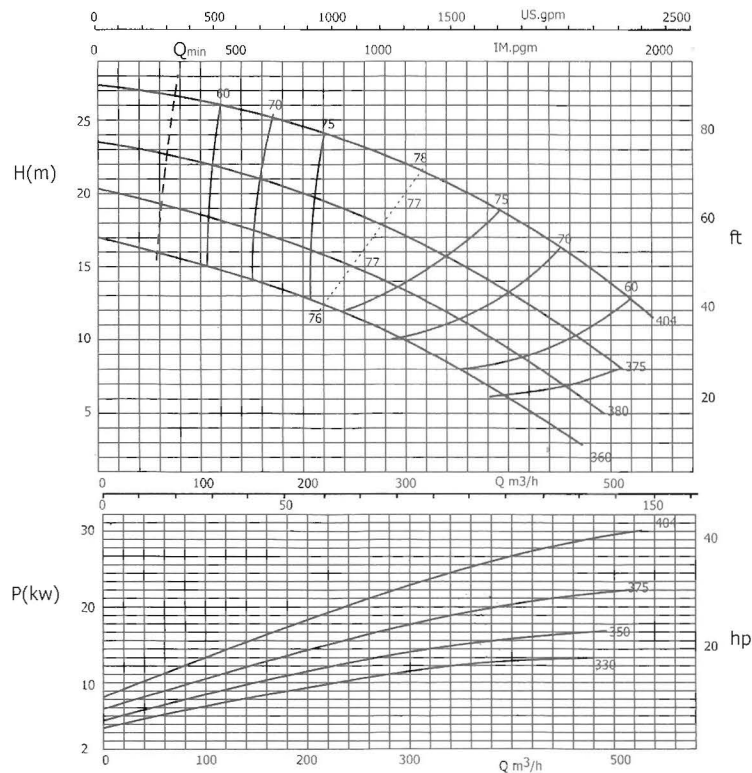

1000 rpm

KRTK 200-400 1000 rpm

مشخصات کلی الکتروپمپ لجن کش: SPECIFICATION OF SEWAGE ELECTROPUMPS:			
Discharge Dia.	8"(200) mm	۸ اینچ	قطر رانش
Capacity	110-720 m3/h	۷۲۰-۱۱۰ متر مکعب در ساعت	ظرفیت آبدهی
Head	4-25 m	۴-۲۵ متر	ارتفاع
Fluid temp	35 C	تا ۳۵ درجه سانتیگراد	درجه حرارت سیال
Hyd.Test press.	9 bar	۹ بار	فشار تست هیدرواستاتیکی
Material:			جنس مواد:
Shaft	Stainless steel 1.4021	فولاد ضد زنگ	محور
Impeller	Cast iron GG-25	چدن GG-25	پروانه
Pump casing	Cast iron GG-25	چدن GG-25	محفظه پمپ
Mechanical seal:			مکانیکال سیل:
Pump side	Silicon carbide/Sic	سیلکون کارباید/سیلکون کارباید	قسمت پمپ
Motor side	Carbon/Cast chrome steel	کربن/ فولاد کرم دار	قسمت موتور

وزن (کیلوگرم)	دور ۹۶۰ (دور در دقیقه)	آبدهی (مترمکعب در ساعت)					قطر پروانه (میلیمتر)	قطر رانش (میلیمتر)	مشخصات الکتروموتور Electromotor Char.			
		Capacity (m ³ /h)							Impeller Dia.	Discharge Dia.	ولتاژ	آمپر
S	P	720	600	450	300	110	(mm)	(mm)	kw	Amp	Volt	
550	-	ارتفاع (متر)	11	15	18.5	22.5	-	404	200	37	70	380
450	-		8	11	15	19.5	-	380	200	30	55	380
350	-		-	8	12	14.5	-	360	200	24	45	380
300	-		Head (m)	-	5	8.5	12.5	16	345	200	18.5	35
-	-	-		-	-	-	-	-	-	-	-	380

مزایای الکتروپمپهای لجن کش:

- ۱- امکان نصب سریع ۲- نیاز به فضای کم ۳- نیاز به ایستگاه ساده و کم هزینه ۴- امکان پمپاژ ذرات معلق همراه سیال
 - ۵- امکان نصب ثابت (S) و نصب متحرک (P)
- x توان مصرفی در جدول بر اساس ماکزیمم دبی محاسبه شده و ممکن است در نقطه کار کمتر باشد.

ویژگیهای الکتروپمپهای لجن کش:

- ۱- دو عدد مکانیکال سیل ۲- کلاس حرارتی عایق ۴- درجه حفاظت IP68 ۴- مجهز به سنسورهای حفاظتی در صورت نیاز به اطلاعات بیشتر با مهندسی فروش این شرکت تماس حاصل فرمایید.

KRTK 200-400 1000 rpm

نصب ثابت
Stationary install

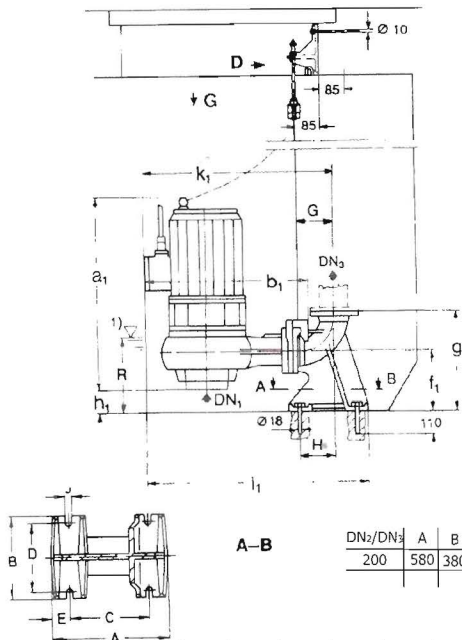

A-B

DN ₂ /DN ₁	A	B	C	D	E	G	H	J
200	580	380	450	300	70	235	340	22

نصب متحرک
Portable install

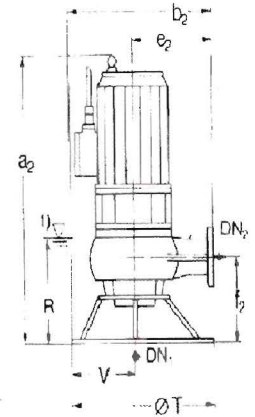

DN ₂ /DN ₁	g ₁	k ₁	D ₁	Z ₁	Ø _L
200	268	295	340	8	22

200-400	DN ₁	DN ₂	a ₁	a ₂	b ₁	b ₂	d	e ₂	l ₁	f ₂	g	h ₁	k ₁	I ₁	m	N	O	P	R	S	T	V
	200	200	1135	1315	1020	875	630	500	400	360	660	220	1200	1370	335	1200	1200	800	550	275	900	390

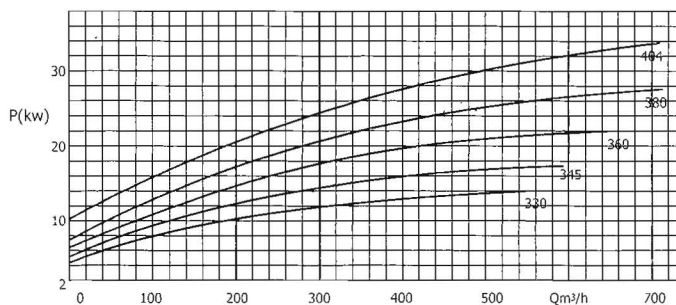
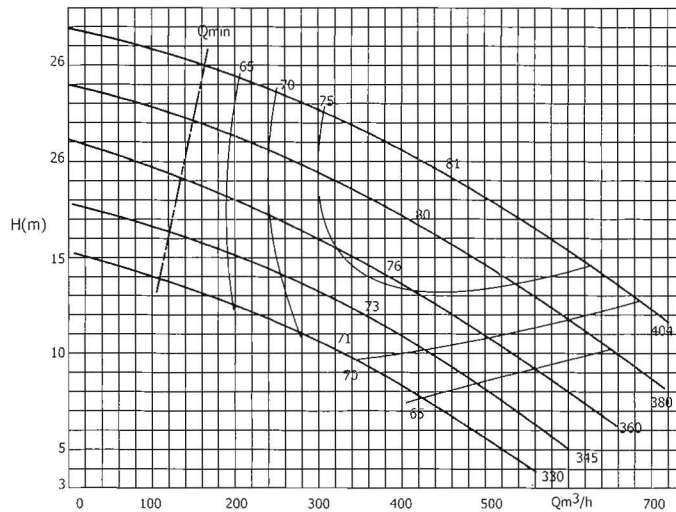

1000rpm

■ امکان نصب کابل از قسمت بالا وجود دارد.

الکترو پمپ لجن کش ۲۵۰-۴۰۰ KRT K 250-400/1604 SEWAGE ELECTROPUMP

SPECIFICATION OF SEWAGE ELECTROPUMPS:

Discharge Dia. : 10 " (250 mm)

Capacity : 200 -1300 m³/h

Head : 15 - 55 m

Fluid temp. : 35 °C

Hyd. test press. : 9 bar

مشخصات کلی الکترو پمپ لجن کش:

قطر رانش : ۱۰ اینچ

ظرفیت آبدهی : ۲۰۰-۱۳۰۰ متر مکعب در ساعت

ارتفاع : ۱۵-۵۵ متر

درجه حرارت سیال : تا ۳۵ درجه سانتیگراد

فشار تست هیدرواستاتیکی : ۹ بار

* Material :

Shaft : Stainless steel 1.4021

Impeller : Cast Iron GG-25

Pump casing : Cast Iron GG-25

* جنس مواد:

محور : فولاد ضد زنگ

پروانه : چدن GG-25

محفظه پمپ : چدن GG-25

Mechanical seal :

Pump side : Silicon carbide / Sic

Motor side : Carbon / Cast chrome steel

مکانیکال سیل :

قسمت پمپ : سیلکون کارباید / سیلکون کارباید

قسمت موتور : کربن / فولاد کروم دار

* Material are changeable on request.

* جنس مواد بر حسب تقاضا قابل تغییر است .

وزن (کیلوگرم) Weight (Kg)	دور ۱۴۵۰ (دور در دقیقه) 1450 (RPM)	آبدهی (متر مکعب در ساعت) Capacity (m ³ /h)					قطر پروانه (میلیمتر) Impeller Dia. (mm)	قطر رانش (میلیمتر) Discharge Dia. (mm)	مشخصات الکتروموتور Electromotor Char.			
		1200	1000	800	600	400			توان kW	آمپر Amp.	ولتاژ Volt	
S	P											
-	1350	ارتفاع (متر)	35	43.5	48	51.5	53.5	405	250	160	320	380
-	1270	Head (m)	22	32	38	42.5	45	380	250	110	215	380
-	1050		-	24	31	36	39	360	250	90	184	380
-	1050		-	17	25	30	33	340	250	70	145	380
-	1050		-	-	20	25	28	320	250	50	102	380

مزایای الکترو پمپهای لجن کش:

- ۱- امکان نصب سریع
- ۲- نیاز به فضای کم
- ۳- نیاز به ایستگاه ساده و کم هزینه
- ۴- امکان پمپاژ ذرات معلق همراه سیال
- ۵- امکان نصب ثابت (S) و نصب متحرک (P)

ویژگیهای الکترو پمپهای لجن کش:

- ۱- دو عدد مکانیکال سیل
 - ۲- کلاس حرارتی عایق F
 - ۳- درجه حفاظت IP68
 - ۴- مجهز به سنسورهای حفاظتی
- در صورت نیاز به اطلاعات بیشتر با مهندسی فروش این شرکت تماس حاصل فرمایید.

SEWAGE ELECTROPUMP KRT K 250-400/1604 الكتروپمپ لجن کش ۲۵۰-۴۰۰

نصب ثابت
Stationary install.

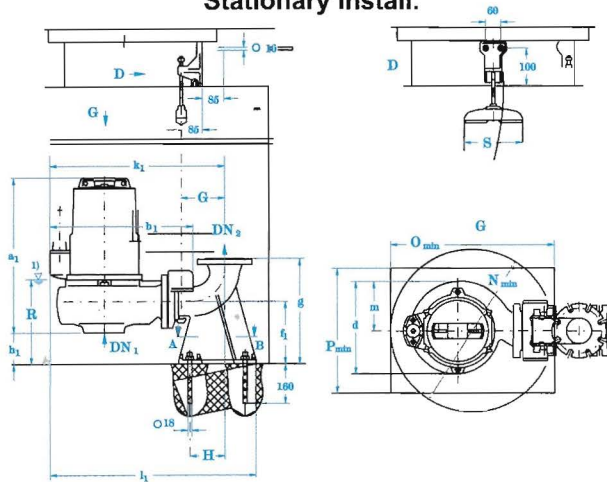

نصب متحرک
Portable install.

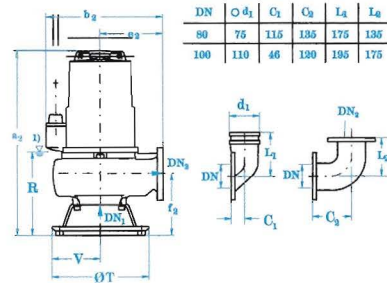

DN	Ø d ₁	C ₁	C ₂	L ₁	L ₂
80	75	115	135	175	135
100	110	46	130	195	175

250-400	DN ₁	DN ₂	a ₁	a ₂	b ₁	b ₂	d	e ₂	f ₁	f ₂	g	h ₁	k ₁	l ₁	m	N	O	P	R	S	T	V
	250	250	1500	1695	2255	1070	755	600	400	440	690	280	1460	1660	425	1450	1400	950	700	420	900	390

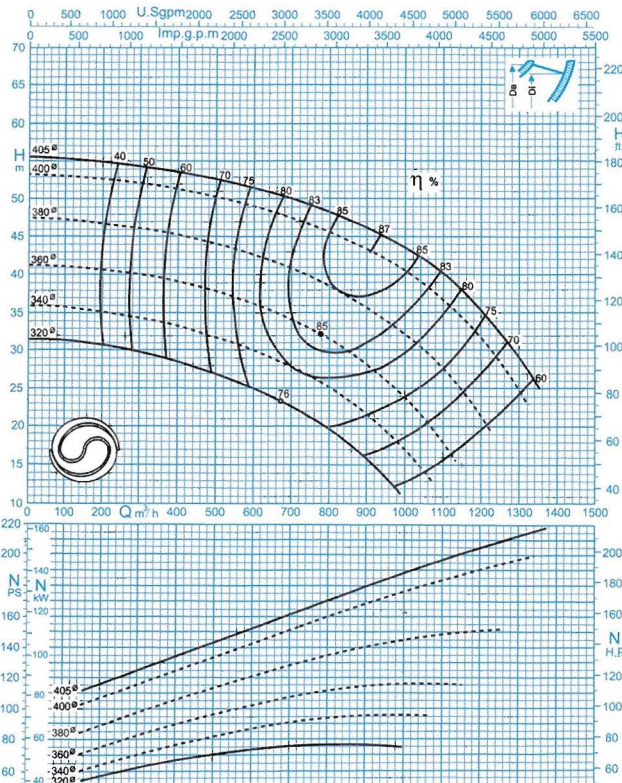

دور موتور ۱۴۵۰ / 1450 rpm

الکترو پمپ لجن کش ۲۹۰-۲۵۰ SEWAGE ELECTROPUMP KRT K 250-290/454

SPECIFICATION OF SEWAGE ELECTROPUMPS:

Discharge Dia. : 10 " (250 mm)
Capacity : 200 -1100 m³/h
Head : 5 - 25 m
Fluid temp. : 35 °C
Hyd. test press. : 6 bar

مشخصات کلی الکترو پمپ لجن کش:

قطر رانش : ۱۰ اینچ
ظرفیت آبدهی : ۲۰۰-۱۱۰۰ متر مکعب در ساعت
ارتفاع : ۵-۲۵ متر
درجه حرارت سیال : تا ۳۵ درجه سانتیگراد
فشار تست هیدرواستاتیکی : ۶ بار

* Material :

Shaft : Stainless steel 1.4021
Impeller : Cast Iron GG-25
Pump casing : Cast Iron GG-25

* جنس مواد:

محور : فولاد ضد زنگ
پروانه : چدن GG-25
محفظه پمپ : چدن GG-25

Mechanical seal :

Pump side : Silicon carbide / Sic
Motor side : Carbon / Cast chrome steel

مکانیکال سیل:

قسمت پمپ : سیلکون کارباید / سیلکون کارباید
قسمت موتور : کربن / فولاد کروم دار

* Material are changeable on request.

* جنس مواد بر حسب تقاضا قابل تغییر است .

وزن (کیلوگرم) Weight (Kg)	دور ۱۴۵۰ (دور در دقیقه) 1450 (RPM)	آبدهی (متر مکعب در ساعت) Capacity (m ³ /h)					قطر پروانه (میلیمتر) Impeller Dia. (mm)	قطر رانش (میلیمتر) Discharge Dia. (mm)	مشخصات الکتروموتور Electromotor Char.		
		1100	900	700	500	300			توان kW	آمپر Amp.	ولتاژ Volt
S P	1450 (RPM)	1100	900	700	500	300	(mm)	(mm)	kW	Amp.	Volt
- 550	ارتفاع (متر) Head (m)	11	16	19.5	22.5	24.5	290/290	250	45	90	380
- 550		8	13.5	17	19.5	21	290/250	250	38	76	380
- 550		-	11.5	15	17.5	19	290/210	250	35	70	380
- 550		-	10	13.5	16	17	290/190	250	31	62	380
- 550		-	8	11.5	13.5	15	290/170	250	28	57	380

مزایای الکترو پمپهای لجن کش:

- ۱- امکان نصب سریع
- ۲- نیاز به فضای کم
- ۳- نیاز به ایستگاه ساده و کم هزینه
- ۴- امکان پمپاژ ذرات معلق همراه سیال
- ۵- امکان نصب ثابت (S) و نصب متحرک (P)

ویژگیهای الکترو پمپهای لجن کش:

- ۱- دو عدد مکانیکال سیل
 - ۲- کلاس حرارتی عایق F
 - ۳- درجه حفاظت IP68
 - ۴- مجهز به سنسورهای حفاظتی
- در صورت نیاز به اطلاعات بیشتر با مهندسی فروش این شرکت تماس حاصل فرمایید.

SEWAGE ELECTROPUMP KRT K 250-290/454 الكتروپمپ لجن کش ۲۵۰-۲۹۰

نصب ثابت
Stationary install.

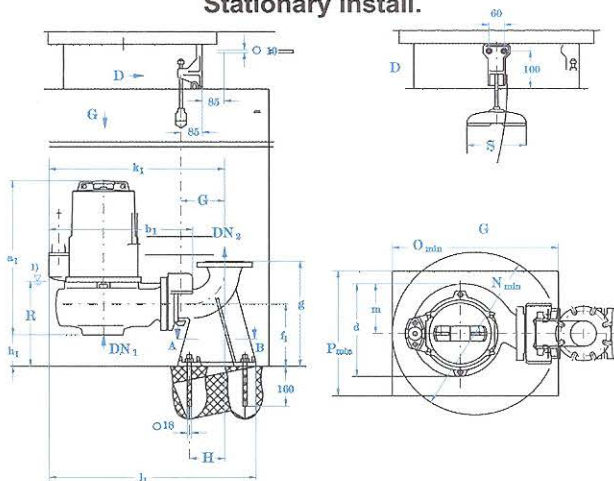

نصب متحرک
Portable install.

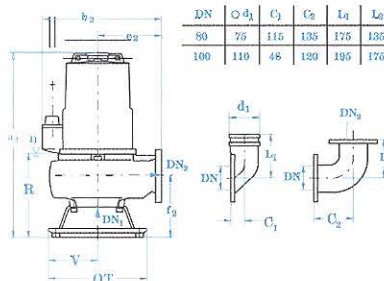

DN	Ø d ₁	C ₁	C ₂	L ₁	L ₂
80	75	116	135	175	135
100	110	48	120	195	175

250-290	DN ₁	DN ₂	a ₁	a ₂	b ₁	b ₂	d	e ₂	f ₁	f ₂	g	h ₁	k ₁	l ₁	m	N	O	P	R	S	T	V
	250	250	1200	1395	1165	980	755	600	400	440	390	280	1370	1570	425	1350	1300	950	700	420	900	390

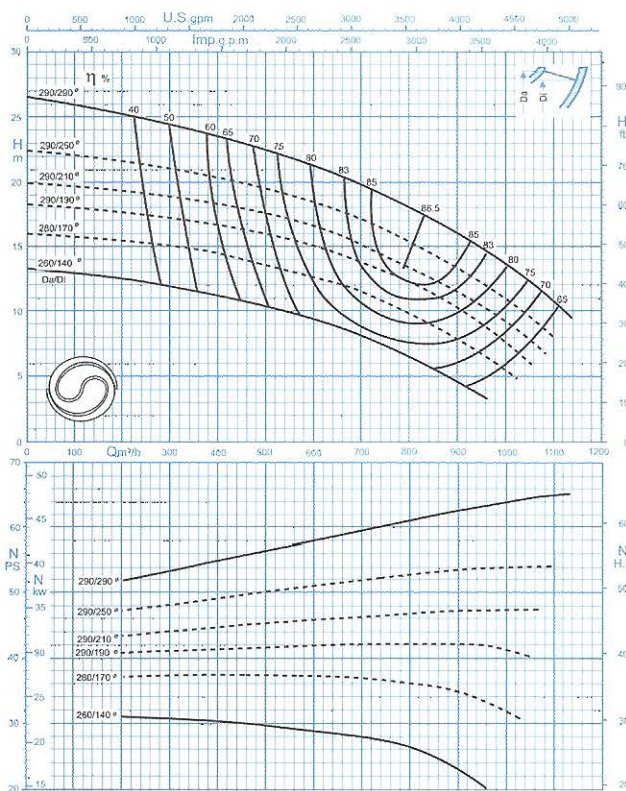

KRTK 300-350 1000 rpm

مشخصات کلی الکتروپمپ لجن کش:			
Discharge Dia.	12"(150) mm	۱۲ اینچ	قطر رانش
Capacity	300-1250 m3/h	۱۲۵۰-۳۰۰ متر مکعب در ساعت	ظرفیت آبدهی
Head	3-15 m	۳-۱۵ متر	ارتفاع
Fluid temp	35 C	تا ۳۵ درجه سانتیگراد	درجه حرارت سیال
Hyd. Test press.	9 bar	۹ بار	فشار تست هیدرواستاتیکی
Material:		جنس مواد:	
Shaft	Stainless steel 1.4021	فولاد ضد زنگ	محور
Impeller	Cast iron GG-25	چدن GG-25	پروانه
Pump casing	Cast iron GG-25	چدن GG-25	محفظه پمپ
Mechanical seal:		مکانیکال سیل:	
Pump side	Silicon carbide/Sic	سیلکون کارباید / سیلکون کارباید	قسمت پمپ
Motor side	Carbon/Cast chrome steel	کربن / فولاد کرم دار	قسمت موتور

وزن (کیلو گرم)	دور ۹۶۰ (دور در دقیقه)	آبدهی (مترمکعب در ساعت)					قطر پروانه (میلیمتر)	قطر رانش (میلیمتر)	مشخصات الکتروموتور Electromotor Char.		
		Capacity (m3/h)							Impeller Dia.	Discharge Dia.	توان
S	P	1250	1000	800	400	300	(mm)	(mm)	kw	Amp	Volt
650	550	7	10	12	14.5	15.5	345/345	300	37	70	380
600	500	5	9	10.5	13.5	14.5	345/305	300	30	56	380
550	450	-	7.2	9.5	12	12.5	345/265	300	30	56	380
500	400	-	6	7	10.5	11	345/225	300	24	45	380
-	-	-	-	-	-	-	-	-	-	-	380

مزایای الکتروپمپهای لجن کش:

- ۱- امکان نصب سریع ۲- نیاز به فضای کم ۳- نیاز به ایستگاه ساده و کم هزینه ۴- امکان پمپاژ ذرات معلق همراه سیال
 - ۵- امکان نصب ثابت (S) و نصب متحرک (P)
- x توان مصرفی در جدول بر اساس ماکزیمم دبی محاسبه شده و ممکن است در نقطه کار کمتر باشد.

ویژگیهای الکتروپمپهای لجن کش:

- ۱- دو عدد مکانیکال سیل ۲- کلاس حرارتی عایق ۴- درجه حفاظت IP68 ۴- مجهز به سنسورهای حفاظتی
- در صورت نیاز به اطلاعات بیشتر با مهندسی فروش این شرکت تماس حاصل فرمایید.

KRTK 300-350 1000 rpm

نصب ثابت
Stationary install

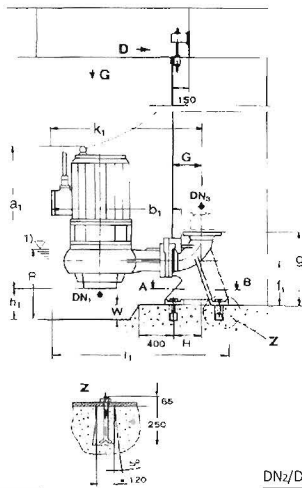

نصب متحرک
Portable install

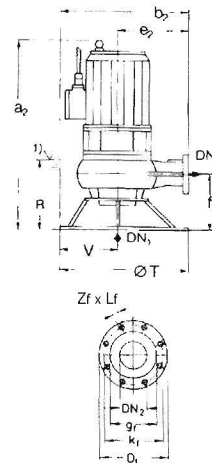
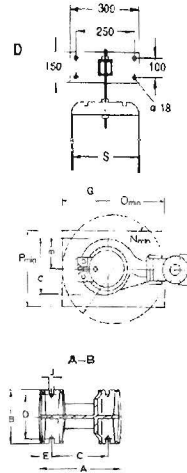

DN	
250	M20x250
300	M24x250

DN ₂ /DN ₁	A	B	C	D	E	G	H	J
250	320	350	405	12	22	22	22	22
300	370	400	445	12	22	22	22	22

DN ₂ /DN ₁	g ₁	k ₁	D ₁	Z ₁	ØL
250	320	350	405	12	22
300	370	400	445	12	22

300-350	DN ₁	DN ₂	a ₁	a ₂	b ₁	b ₂	d	e ₂	I ₁	f ₂	g	h ₁	k ₁	I ₁	m	N	O	P	R	S	T	V
	300	300	1015	1282	1245	1050	855	625	440	570	840	320	1495	1675	495	1400	1350	1100	850	420	900	390

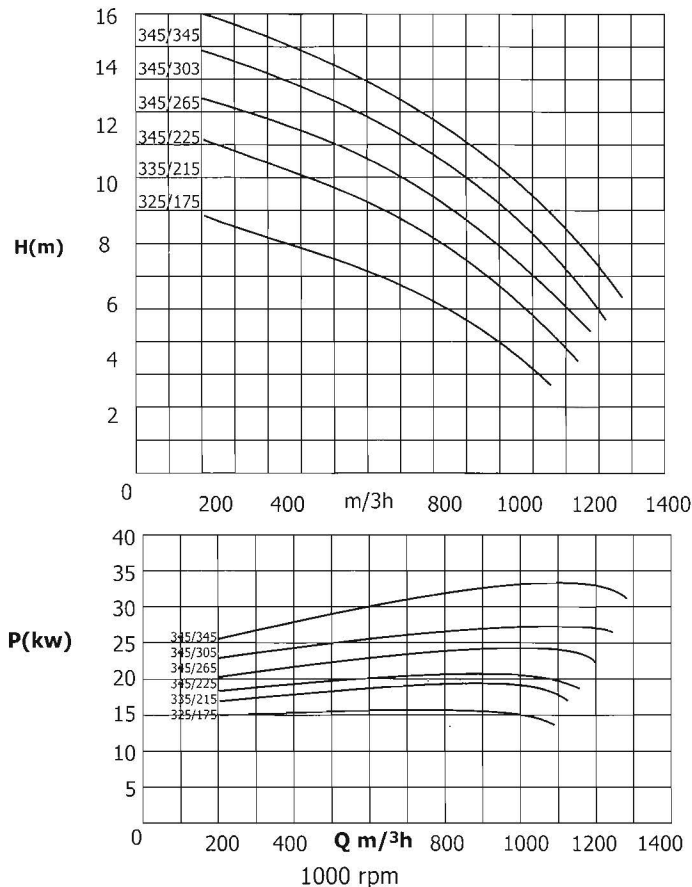

■ امکان نصب کابل از قسمت بالا وجود دارد.